

АЛЬБОМ

нейропсихологических упражнений
для домашней работы



Составители:
Педагог-психолог БДОУ г. Омска
«Детский сад № 206 комбинированного вида»
Каныгина Любовь Петровна

Педагог-психолог БДОУ г. Омска
«Детский сад № 328 комбинированного вида»
Колосовская Вера Васильевна

Введение

В сборнике «Альбом» представлен комплекс заданий и упражнений для гармоничного развития высших психических функций. Задания носят как двигательный, так и графический характер. Они помогут оптимизировать межполушарное взаимодействие, улучшить сенсомоторную и пространственную координацию, повысить возможности произвольного внимания, усидчивости, развить зрительно-моторную координацию. В сборнике представлены разделы, в каждом из которых несколько упражнений.

Работать с ребёнком рекомендуется ежедневно по 10-15 минут. Не рекомендуется проводить работу с ребёнком в период болезни и в течении 5-7 дней после неё, так как организм и нервная система ребёнка ослаблены. Во время работы необходимо исключить все отвлекающие факторы: работающий телевизор, посторонние разговоры, игрушки и т.д. И самое главное: играйте вместе, покажите пример, выполняя задания вместе с ним!

Пусть ваши занятия проходят с радостью!

ЗРИТЕЛЬНО-МОТОРНАЯ КООРДИНАЦИЯ

Соедини точки и повтори узор

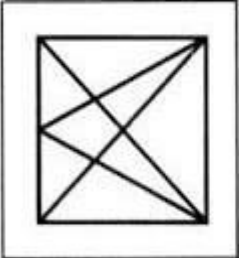
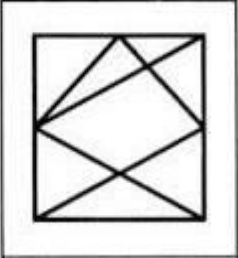
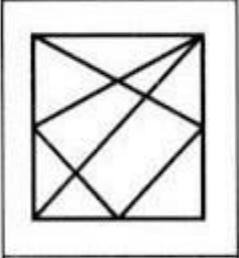
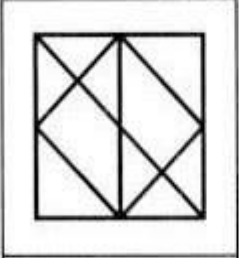
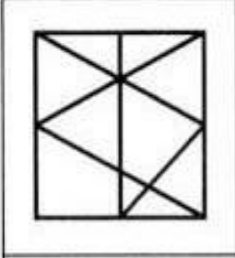
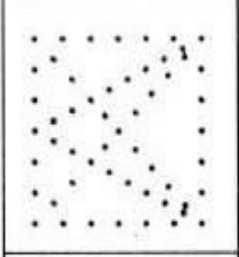
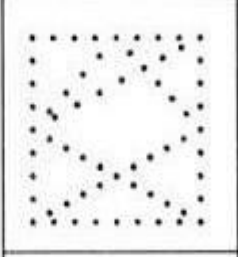
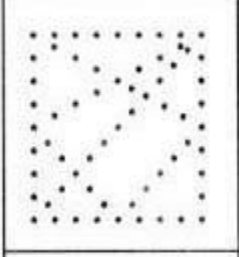
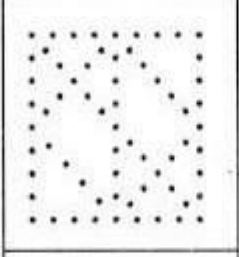
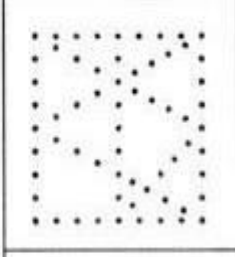
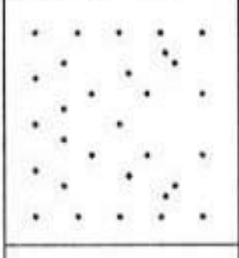
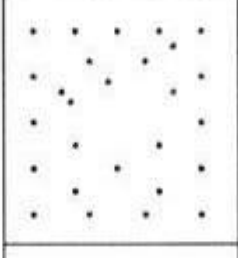
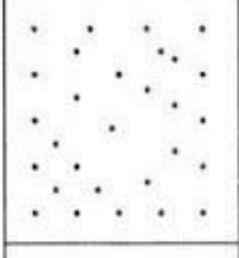
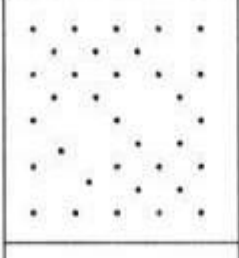
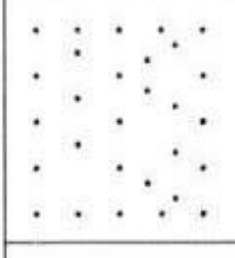
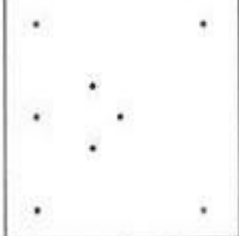
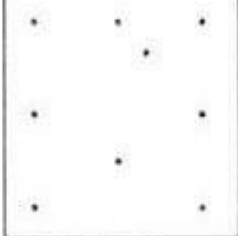
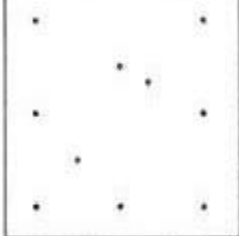
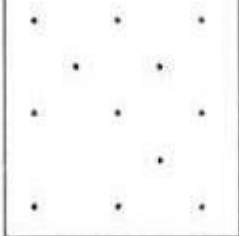
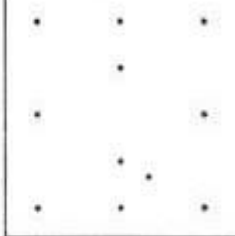
Скопируй рисунок по точкам на соседнее поле

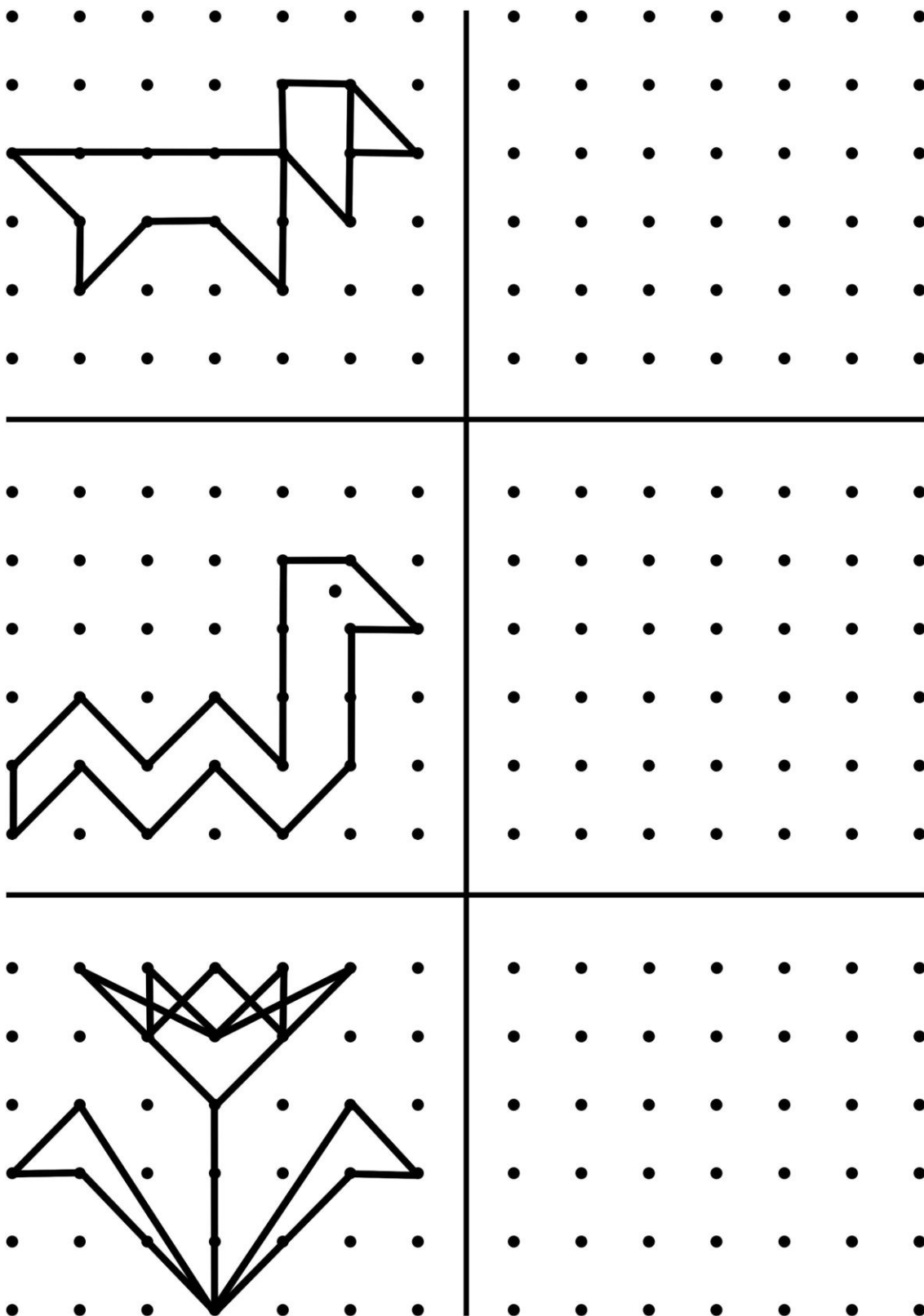

Скопируйте аналогичное изображение линий по точкам на соседнее поле

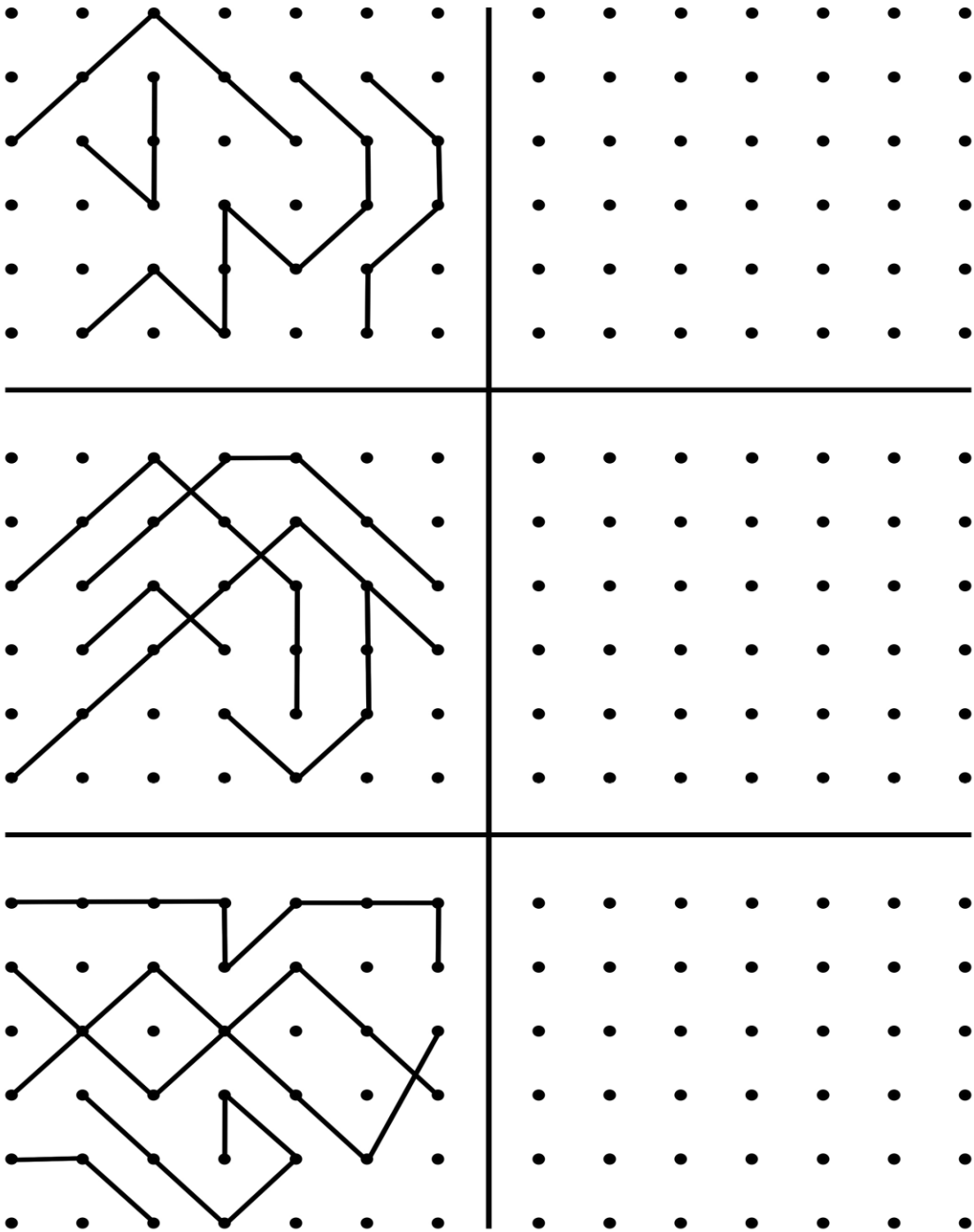

Нарисуй на ветках березы—листья; на ветках белого дерева— груши; на ветках чёрных деревьев — яблоки.

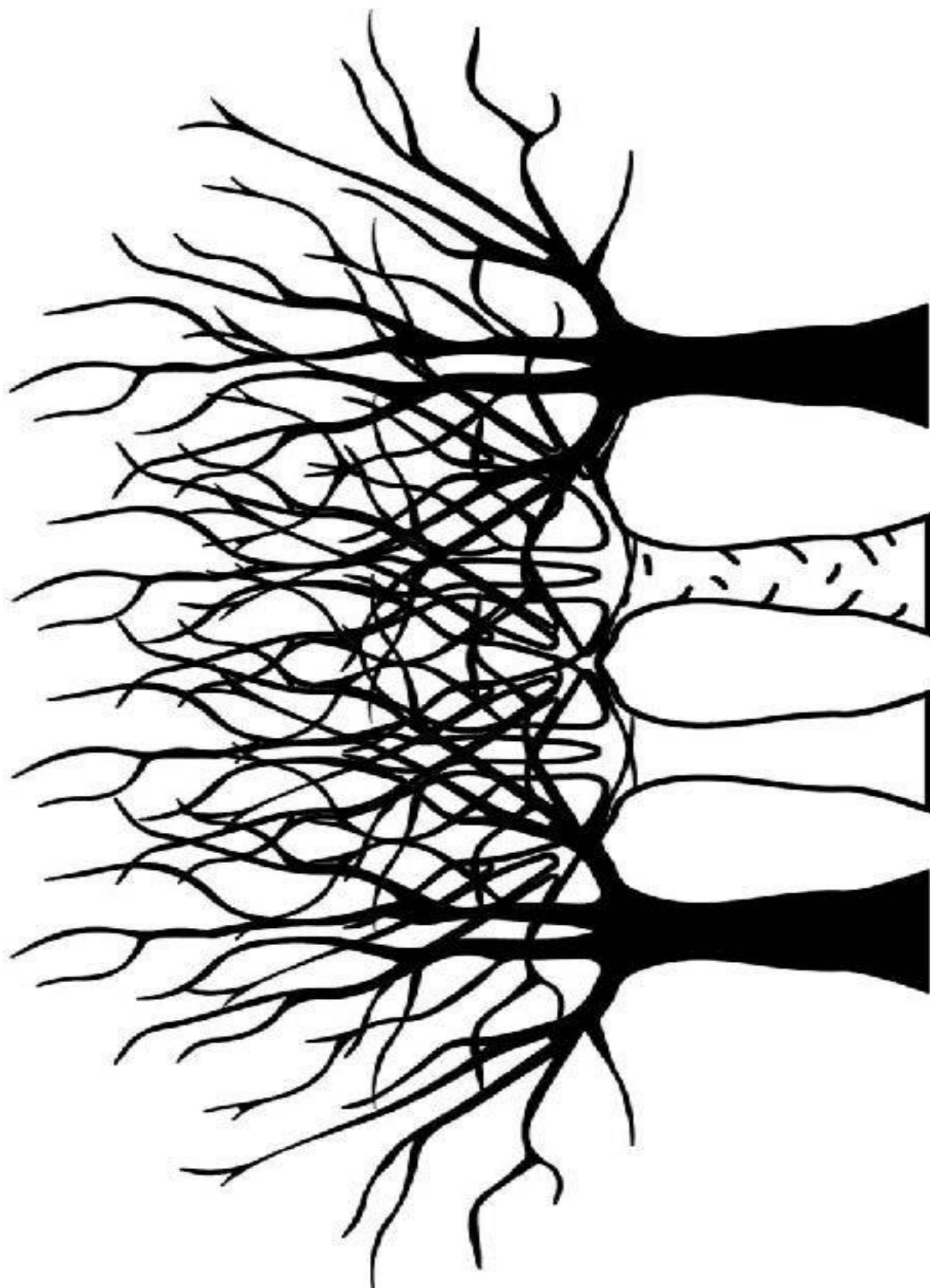

● Сначала обведи рисунок, а затем нарисуй по точкам самостоятельно.

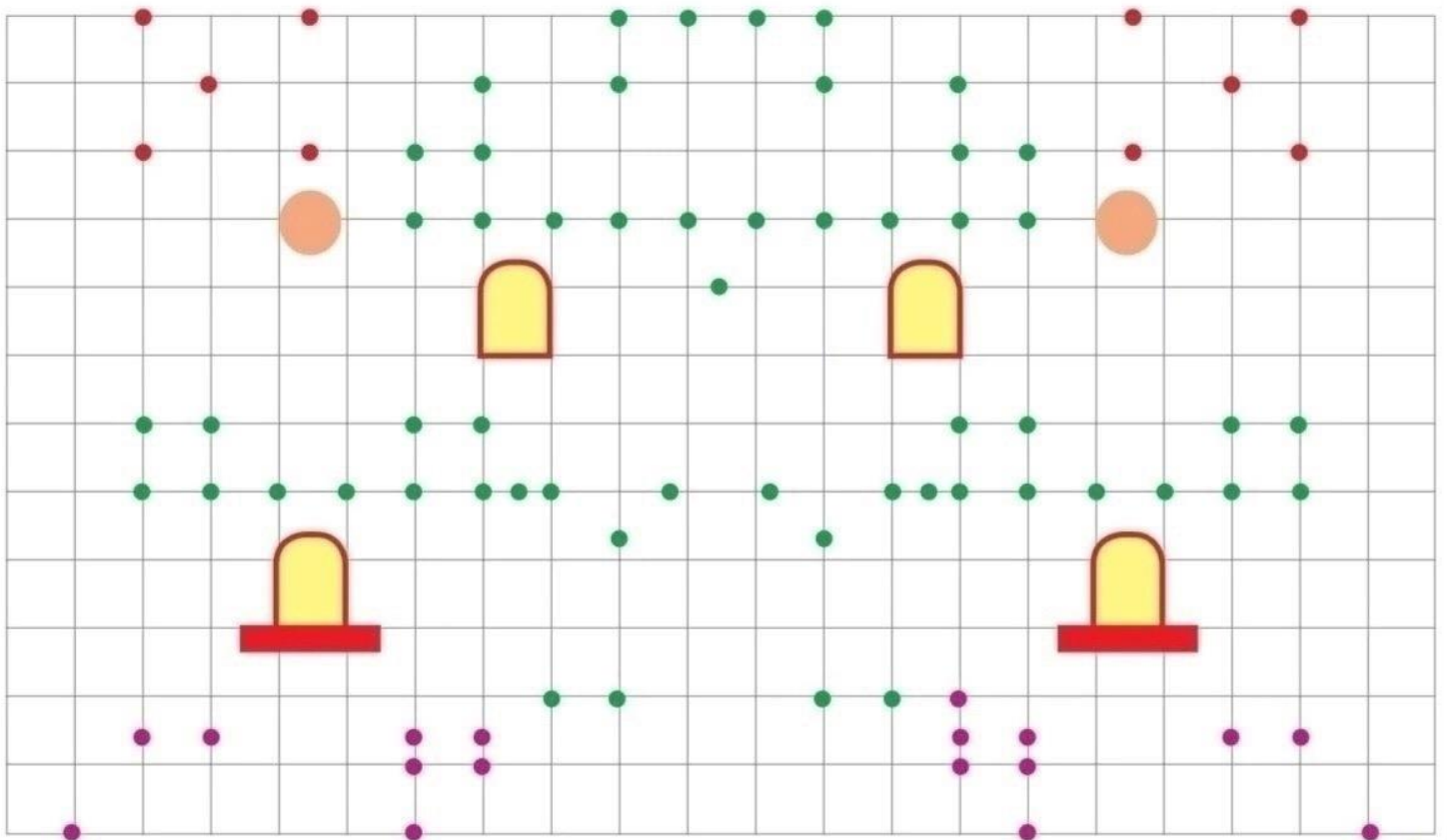
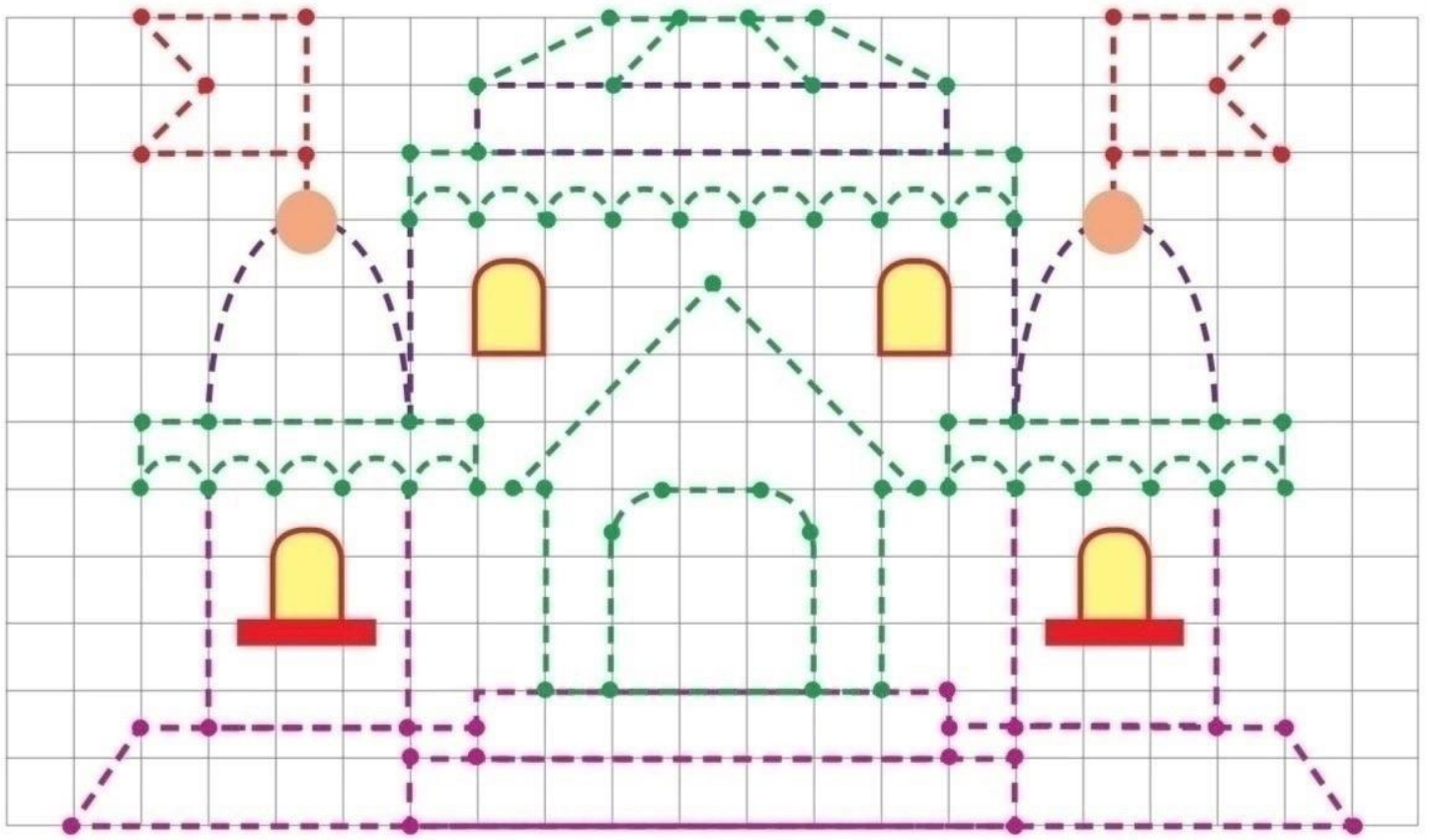

● Сначала обведи рисунок, а затем нарисуй по точкам самостоятельно.

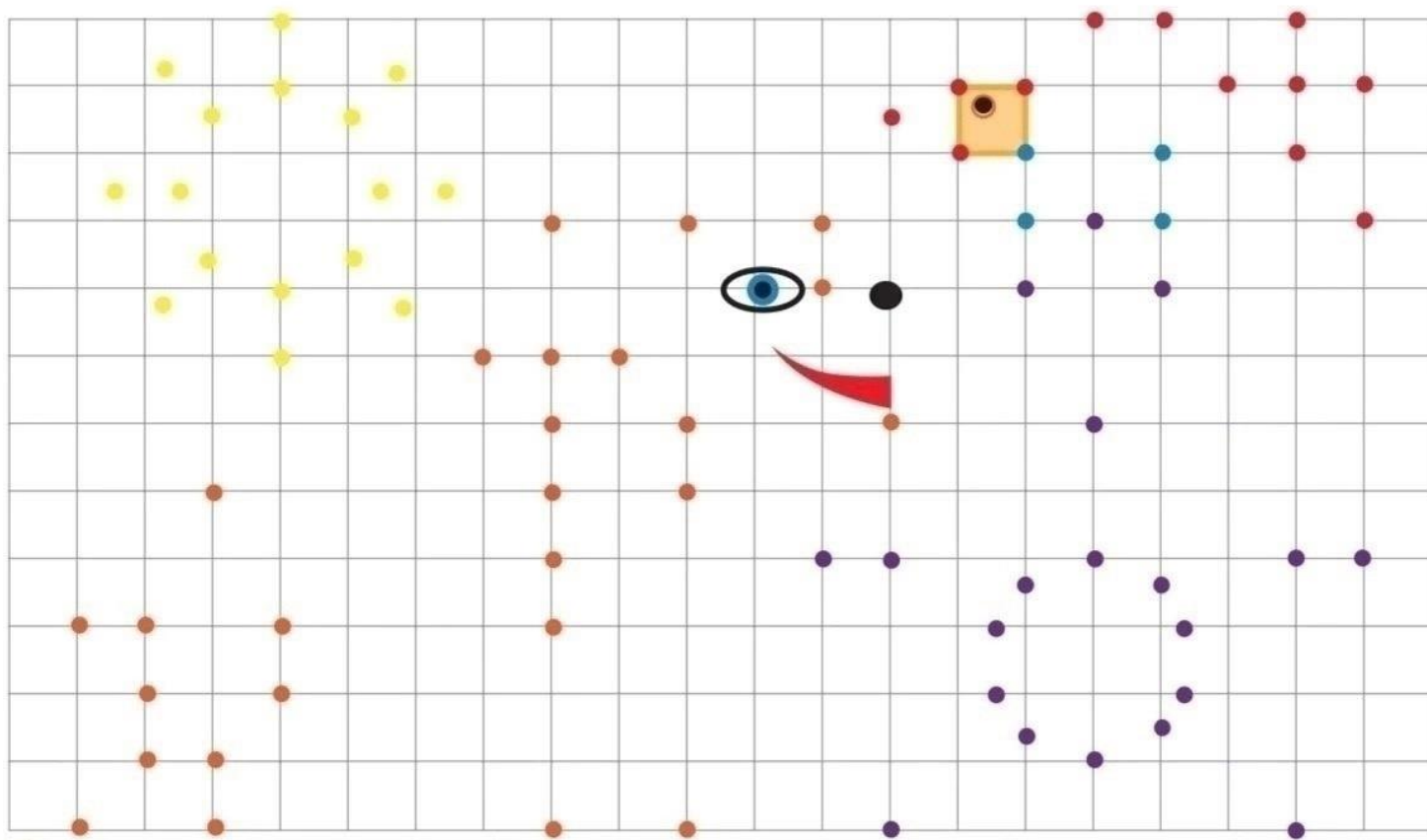
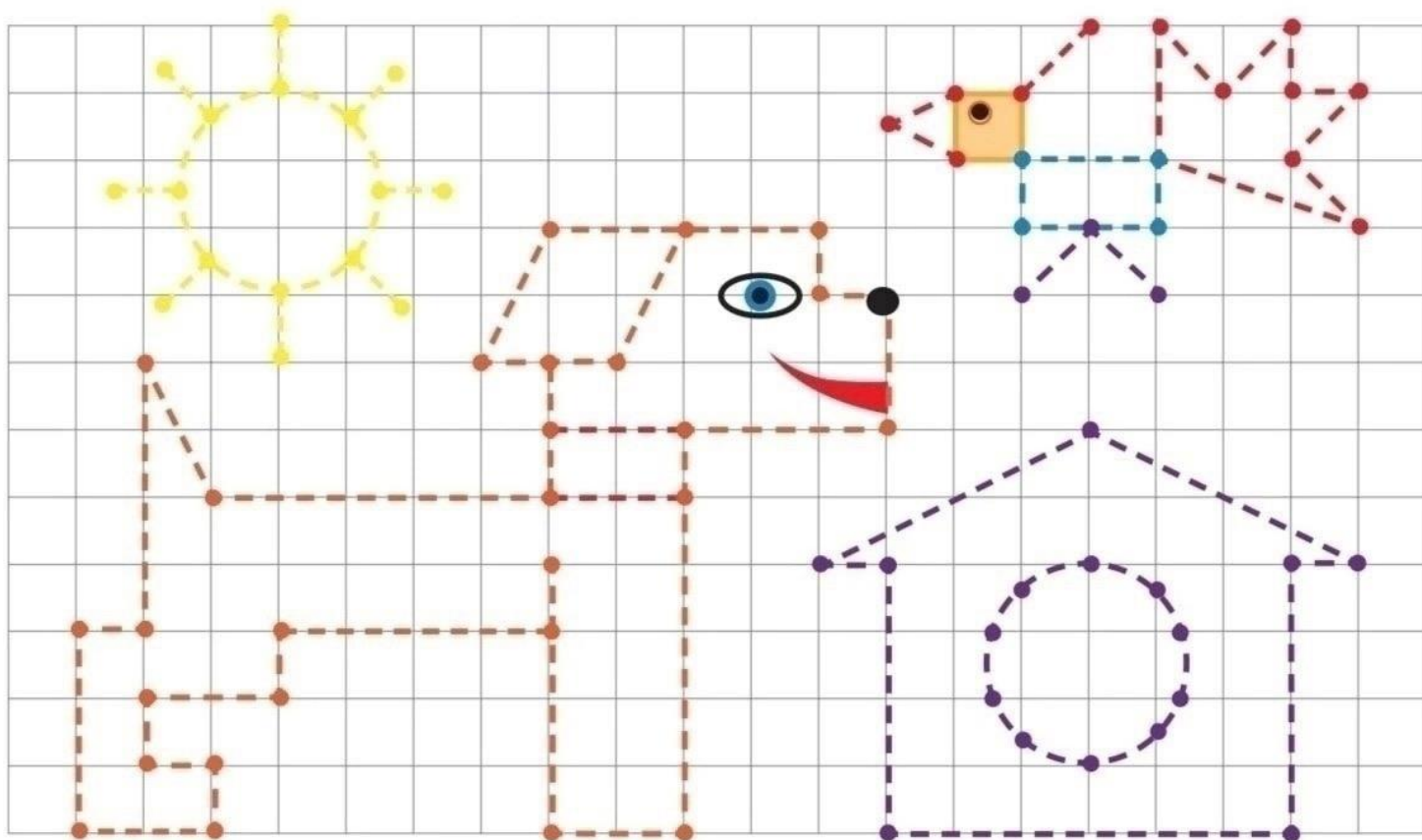

● Сначала обведи рисунок, а затем нарисуй по точкам самостоятельно.

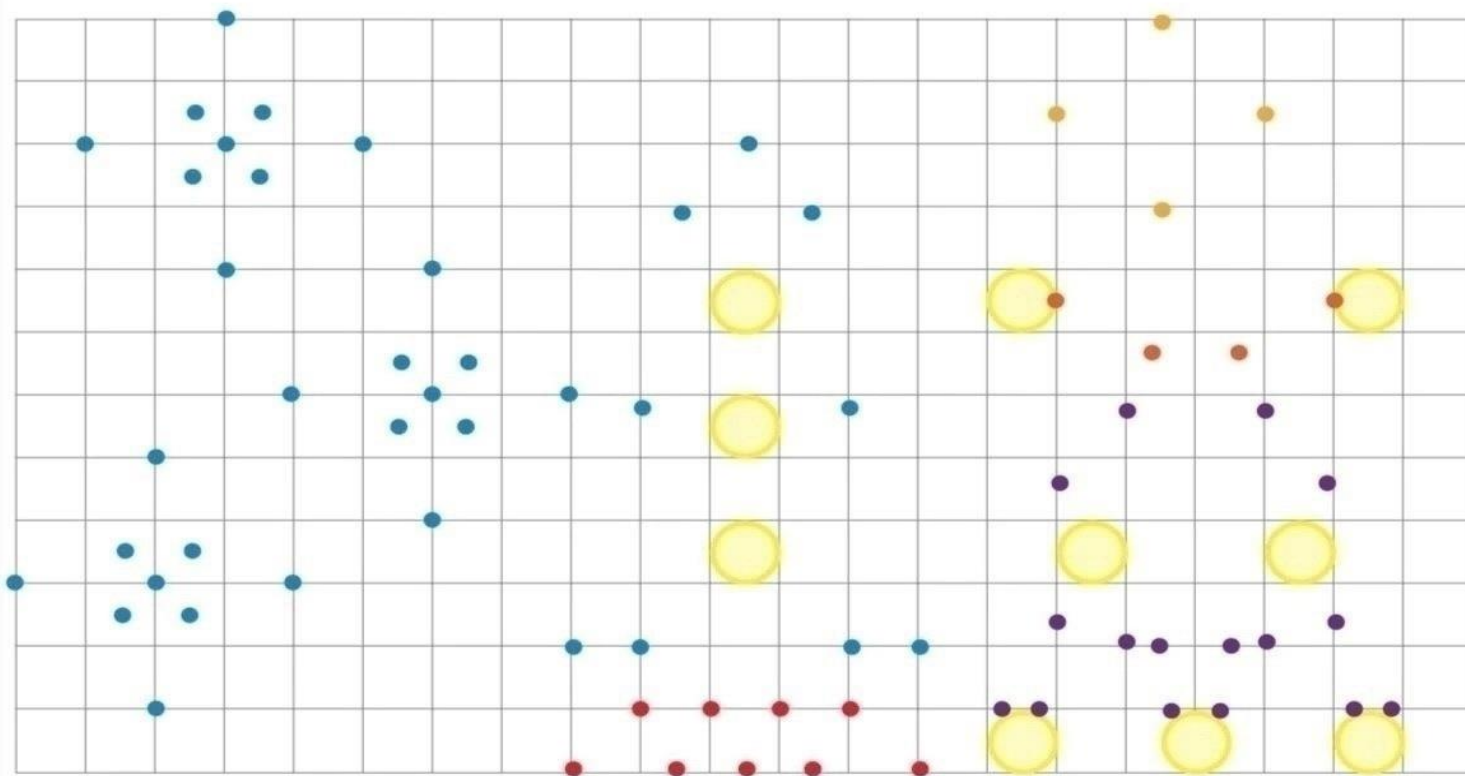
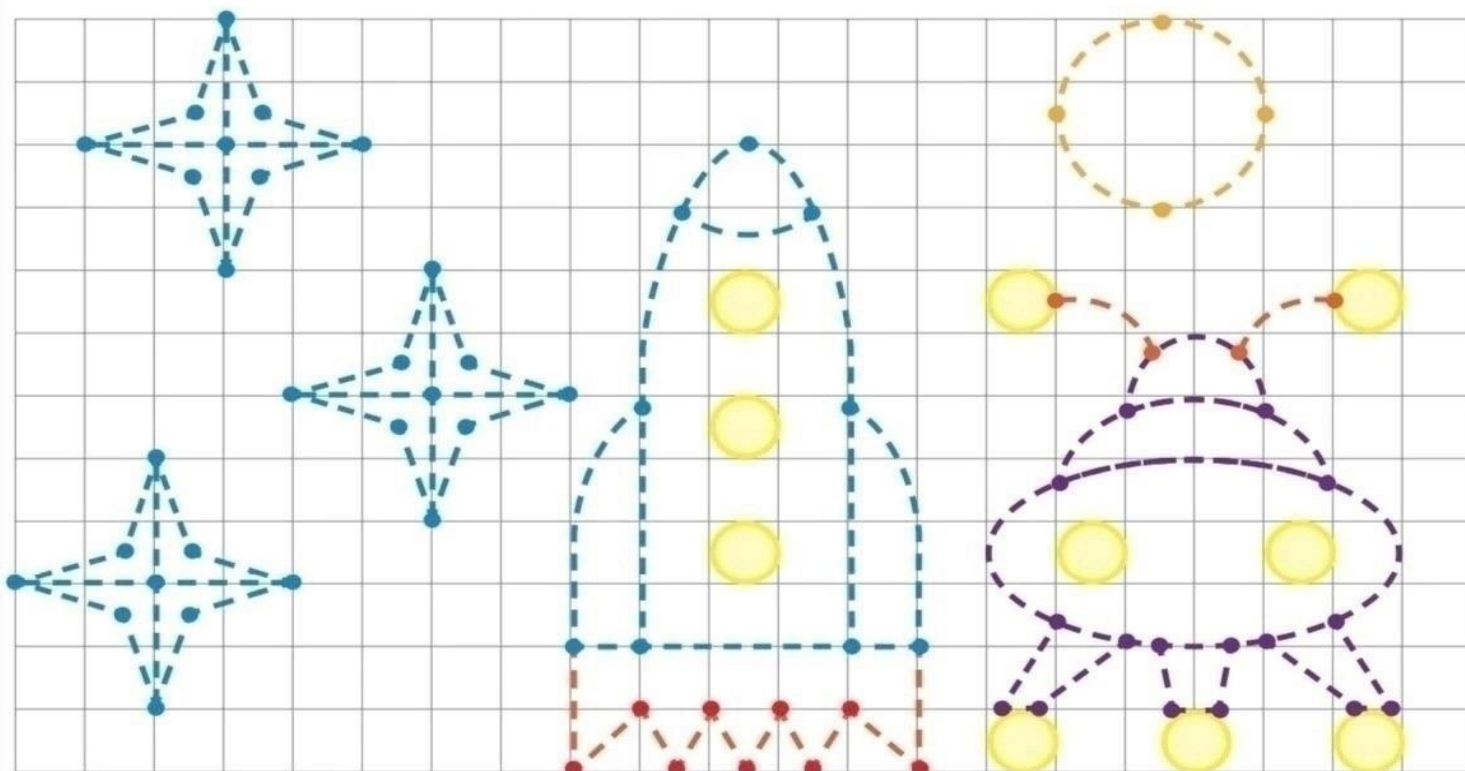

Нарисуйте изображения, не отрывая пишущий инструмент от листа

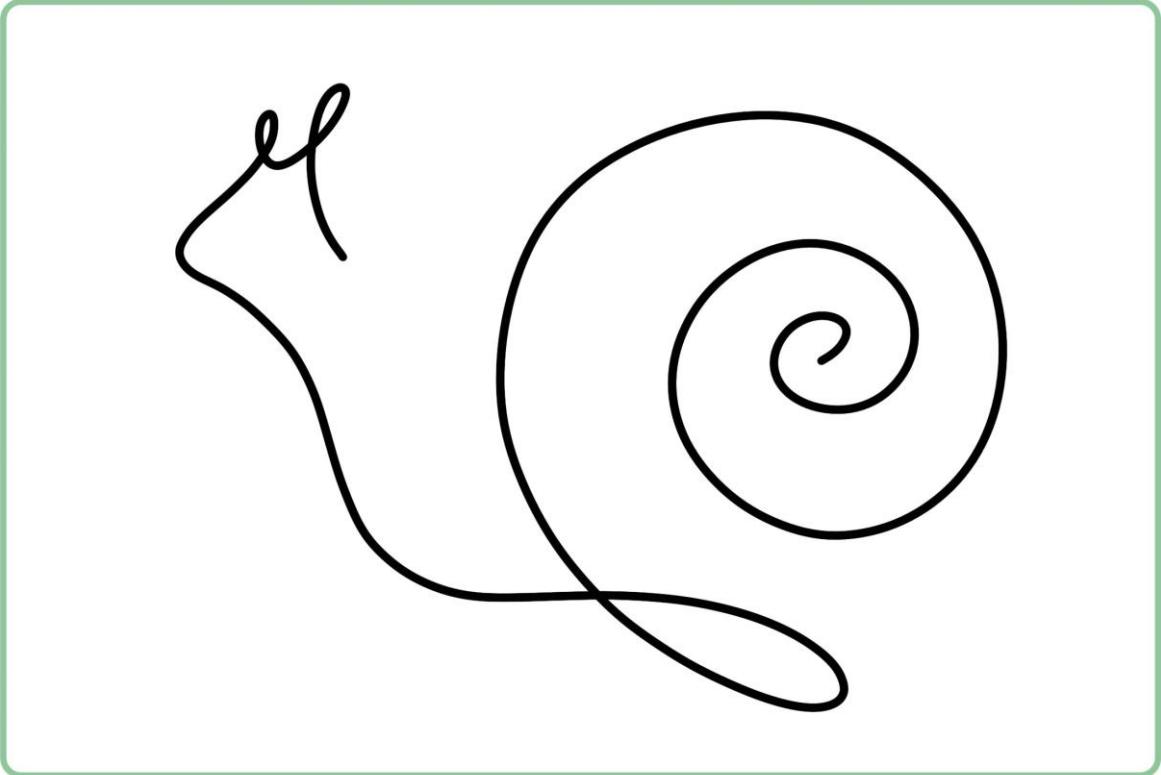

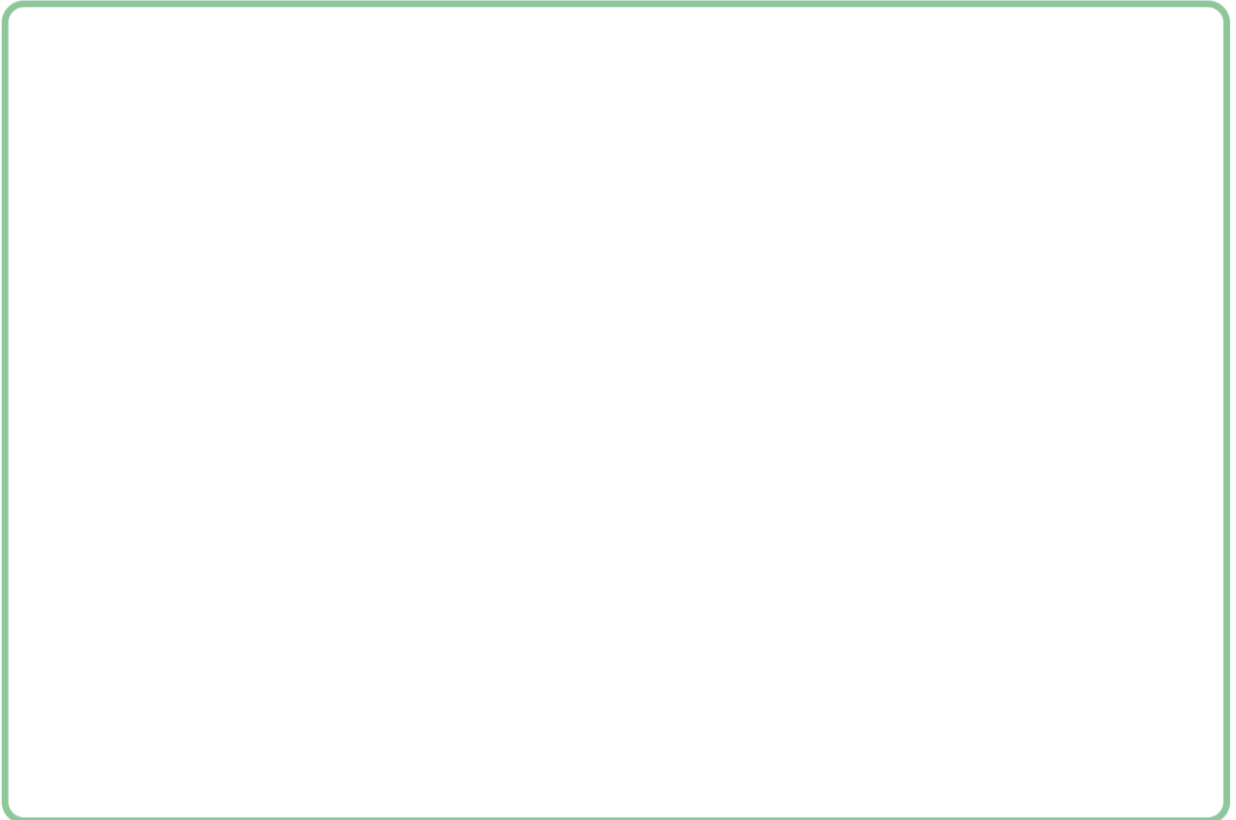
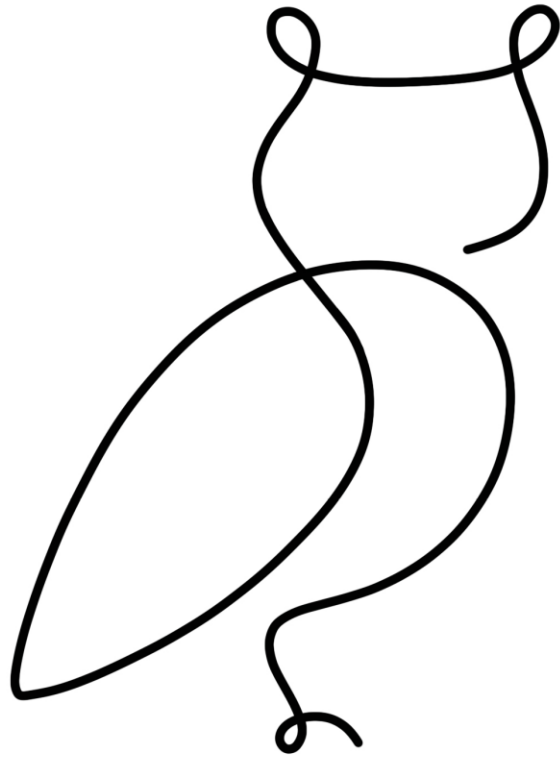

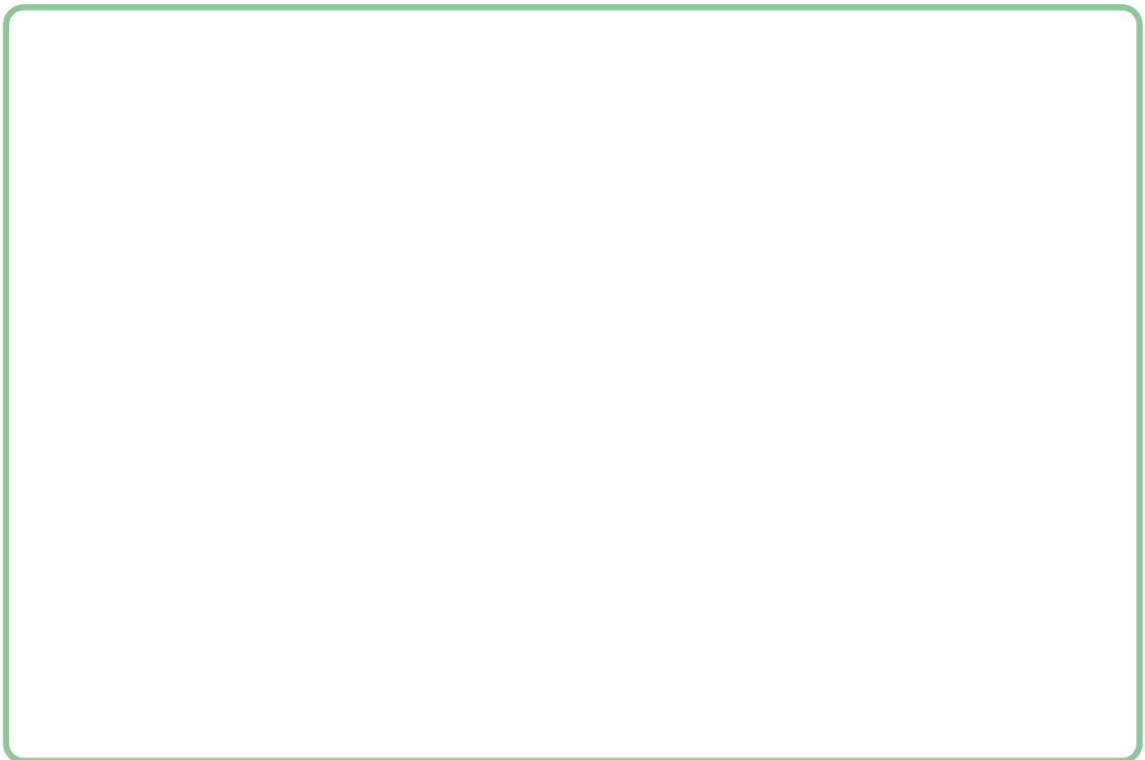
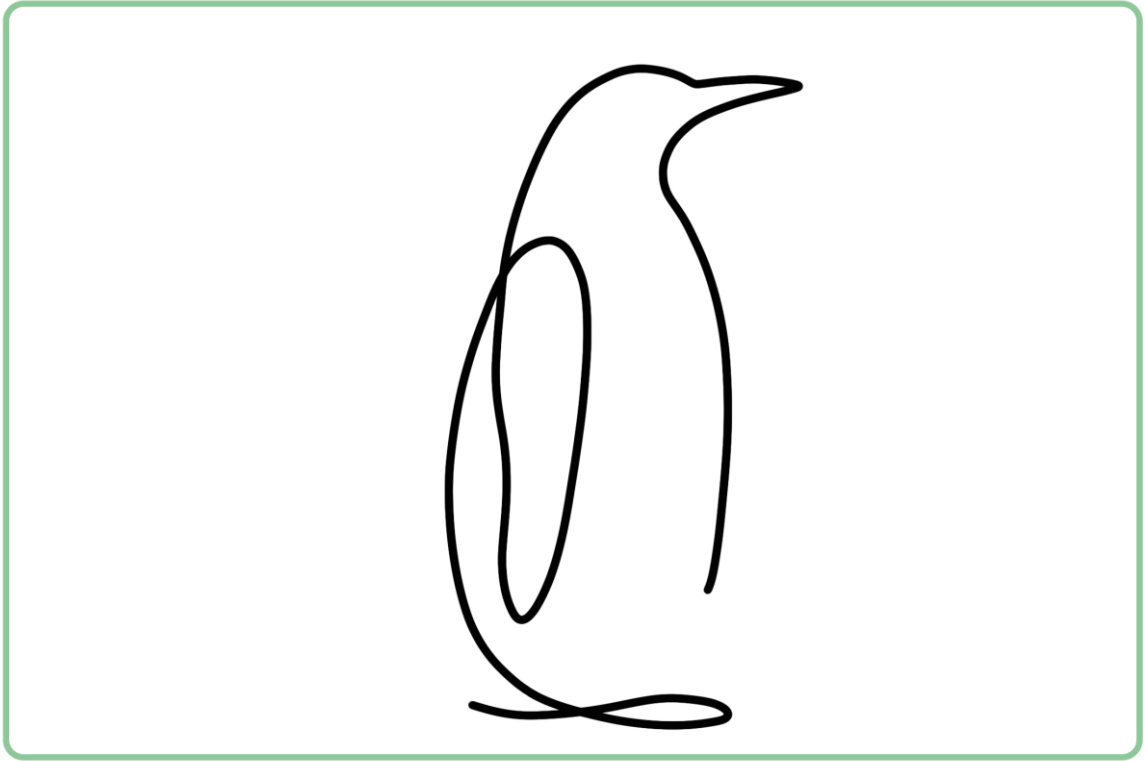

МЕЖПОЛУШАРНОЕ ВЗАИМОДЕЙСТВИЕ

Выполняем двумя руками одновременно

В каждую руку берем по карандашу, ручке или фломастеру.
Повторяем заданный узор (пример посередине) правой и левой
рукой одновременно.

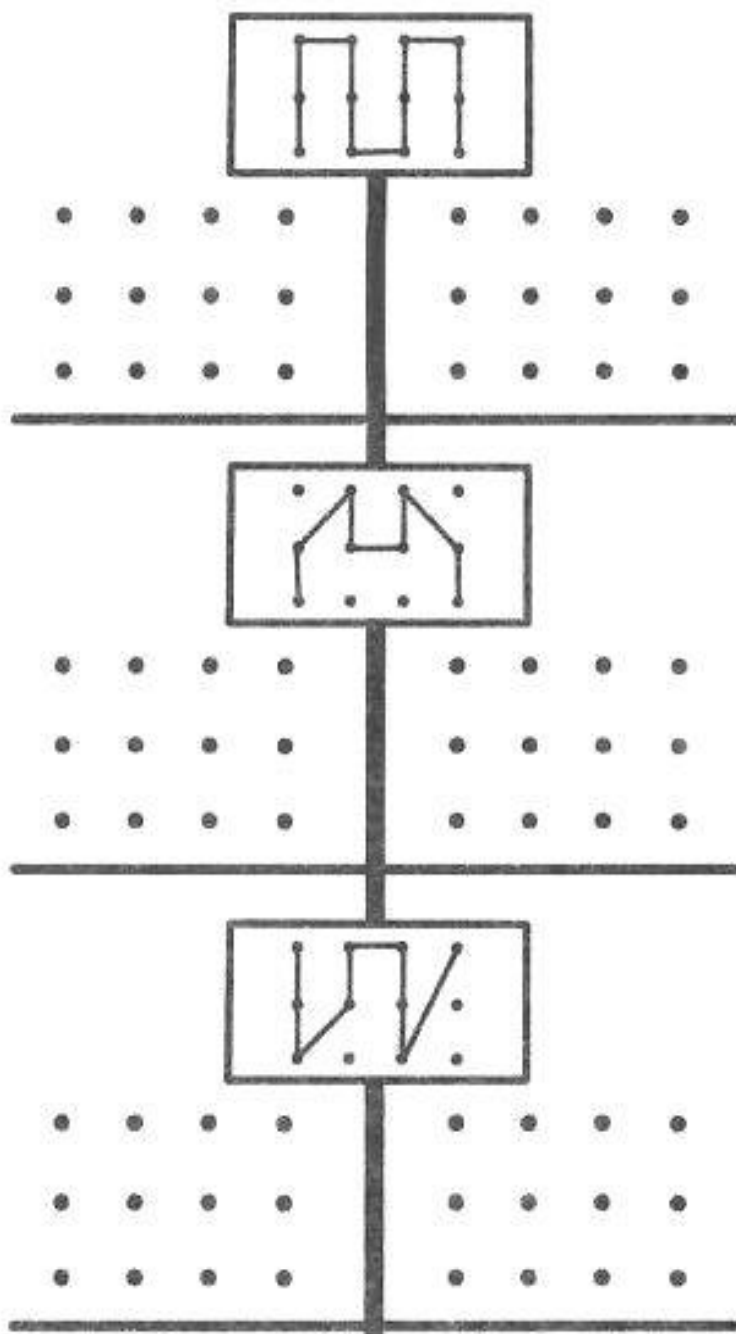

Выполняем двумя руками одновременно. Правая рука изначально на синем, левая - на красном. Затем меняем руки (скрещиваем) так, что правая рука—на красном, левая - на синем. Количество кругов = количество пальцев. Например, на первой строчке мы ставим один палец левой руки на красный круг, два пальца правой руки—на синие. Затем скрещиваем руки и ставим один палец правой руки на красный круг, а два пальца левой - на синие. Таким образом, у нас происходит постоянное чередование не только рук, но и пальцев на красном и синих кругах.

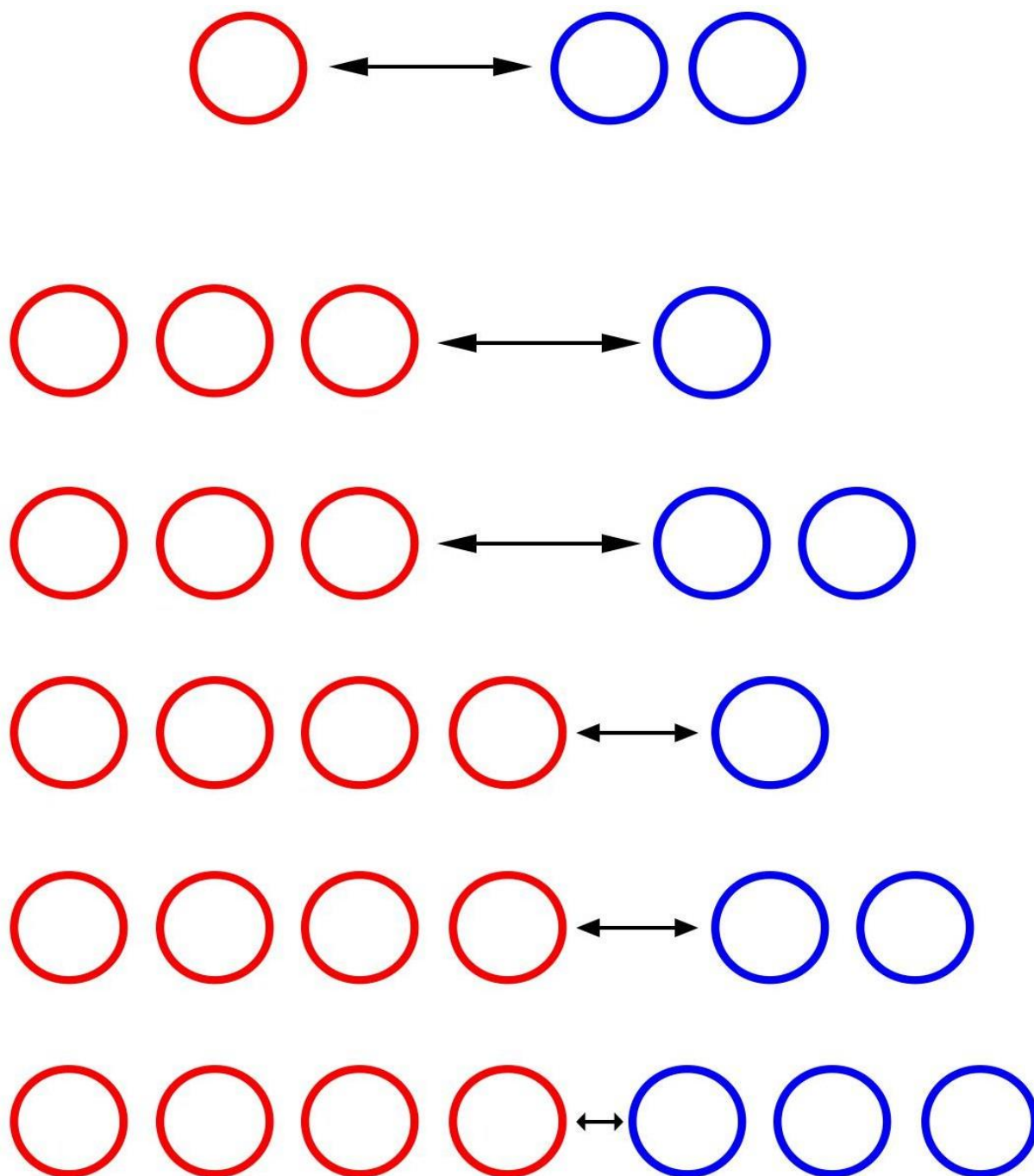

Рисуй двумя руками сразу: обведи по контуру

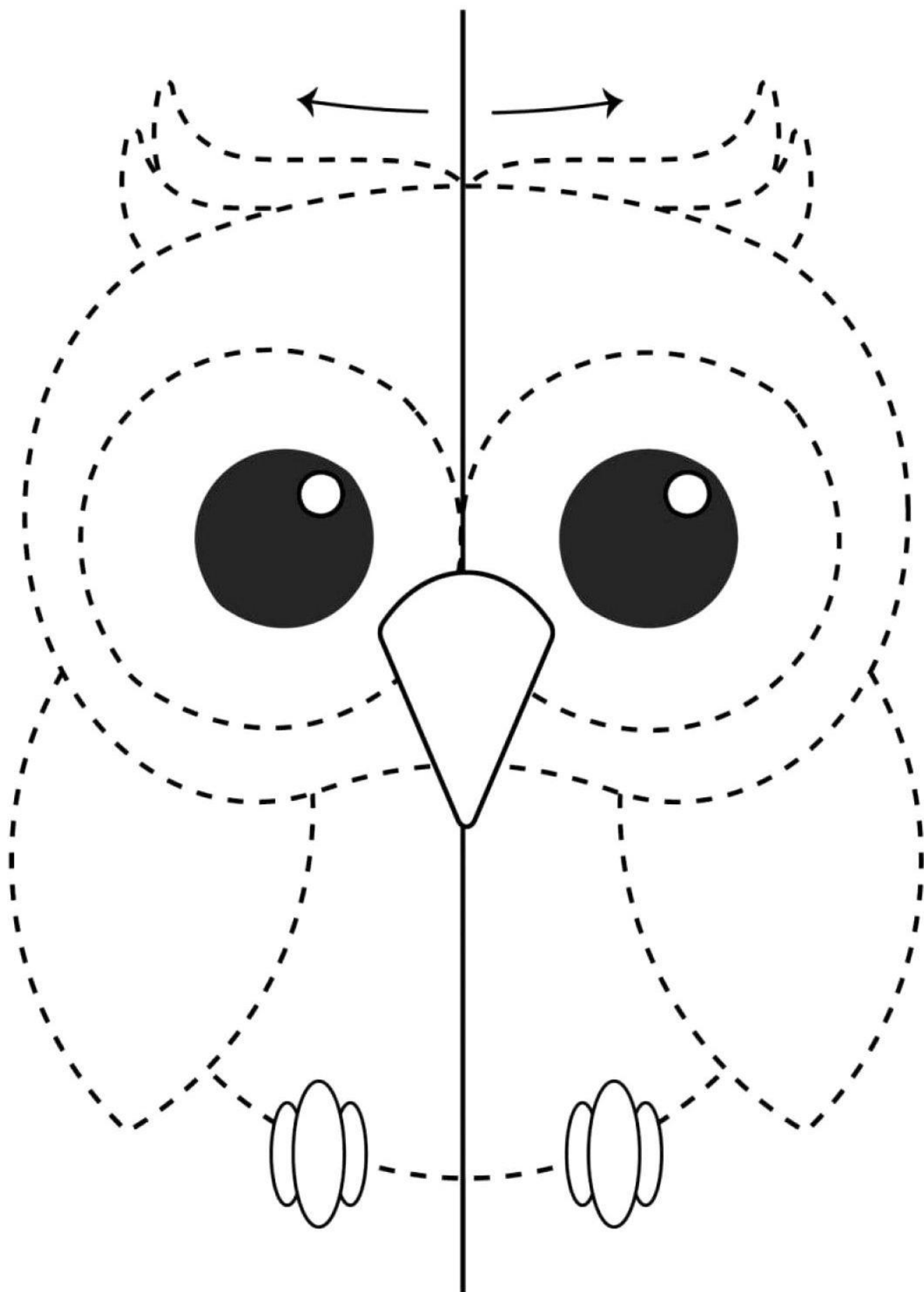

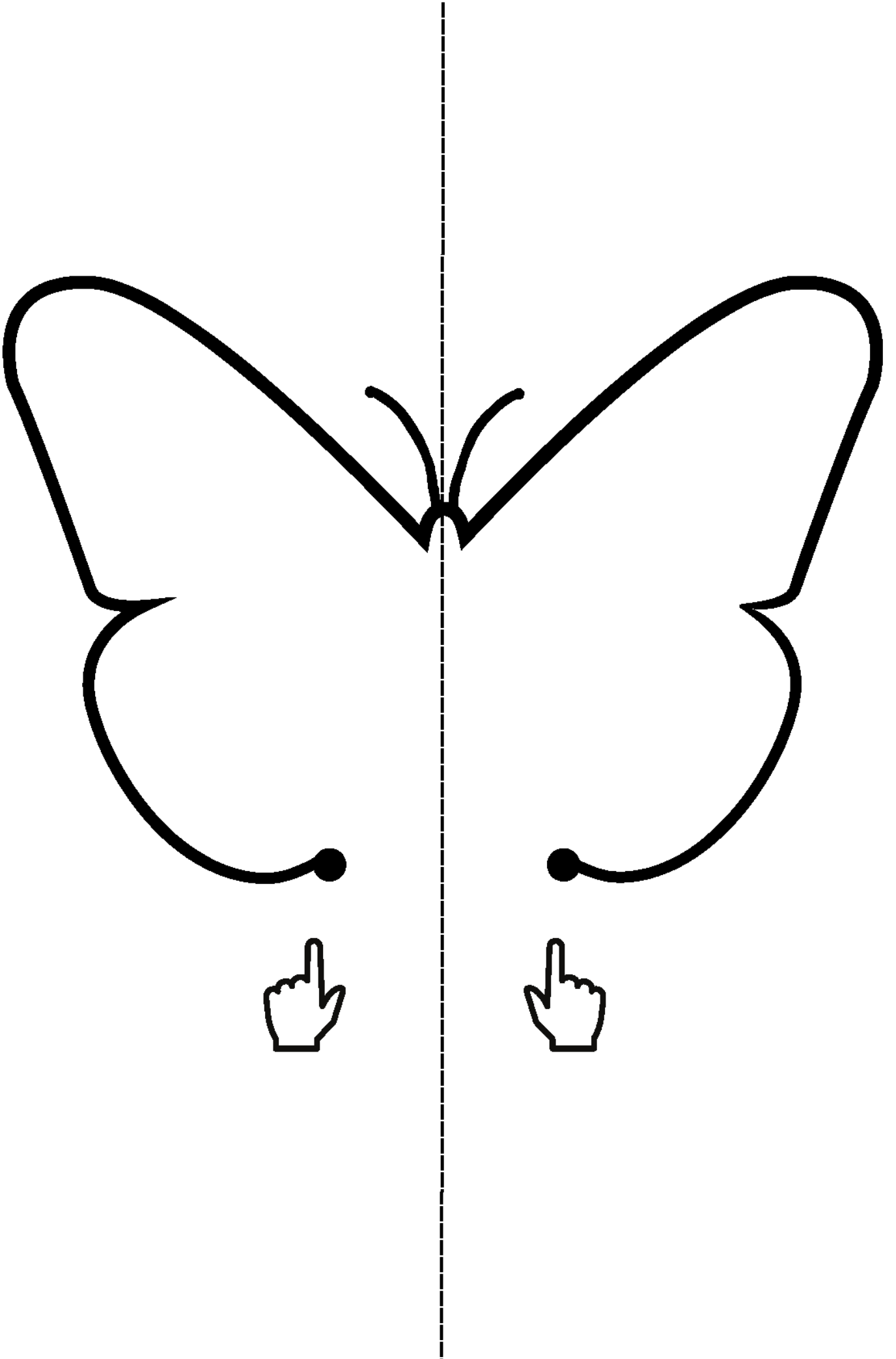

СИММЕТРИЧНОЕ РИСОВАНИЕ

Дорисуй и раскрась рисунок обеими руками

ЛЕВАЯ

ПРАВАЯ

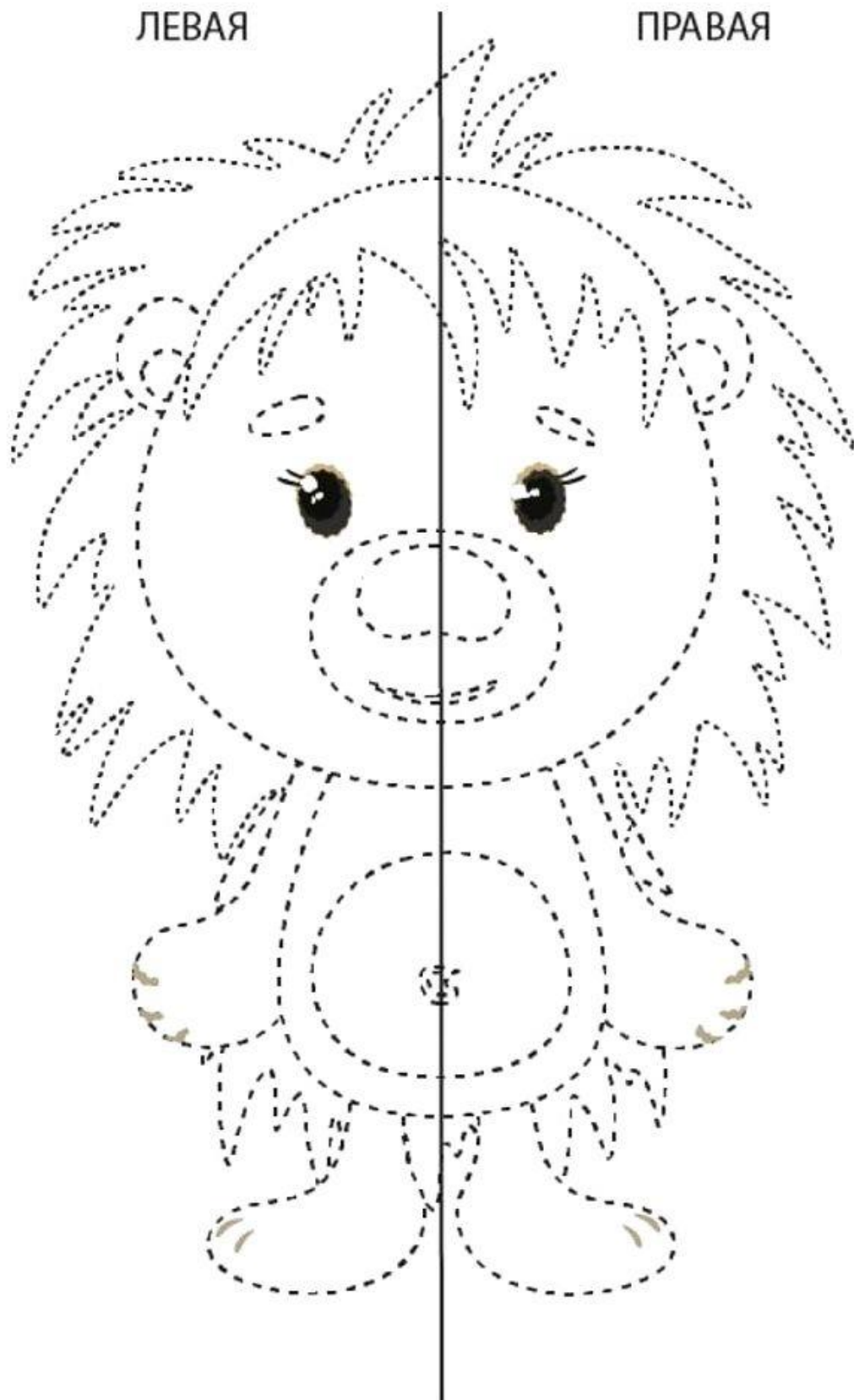

Дорисуй и раскрась рисунок обеими руками

ЛЕВАЯ

ПРАВАЯ

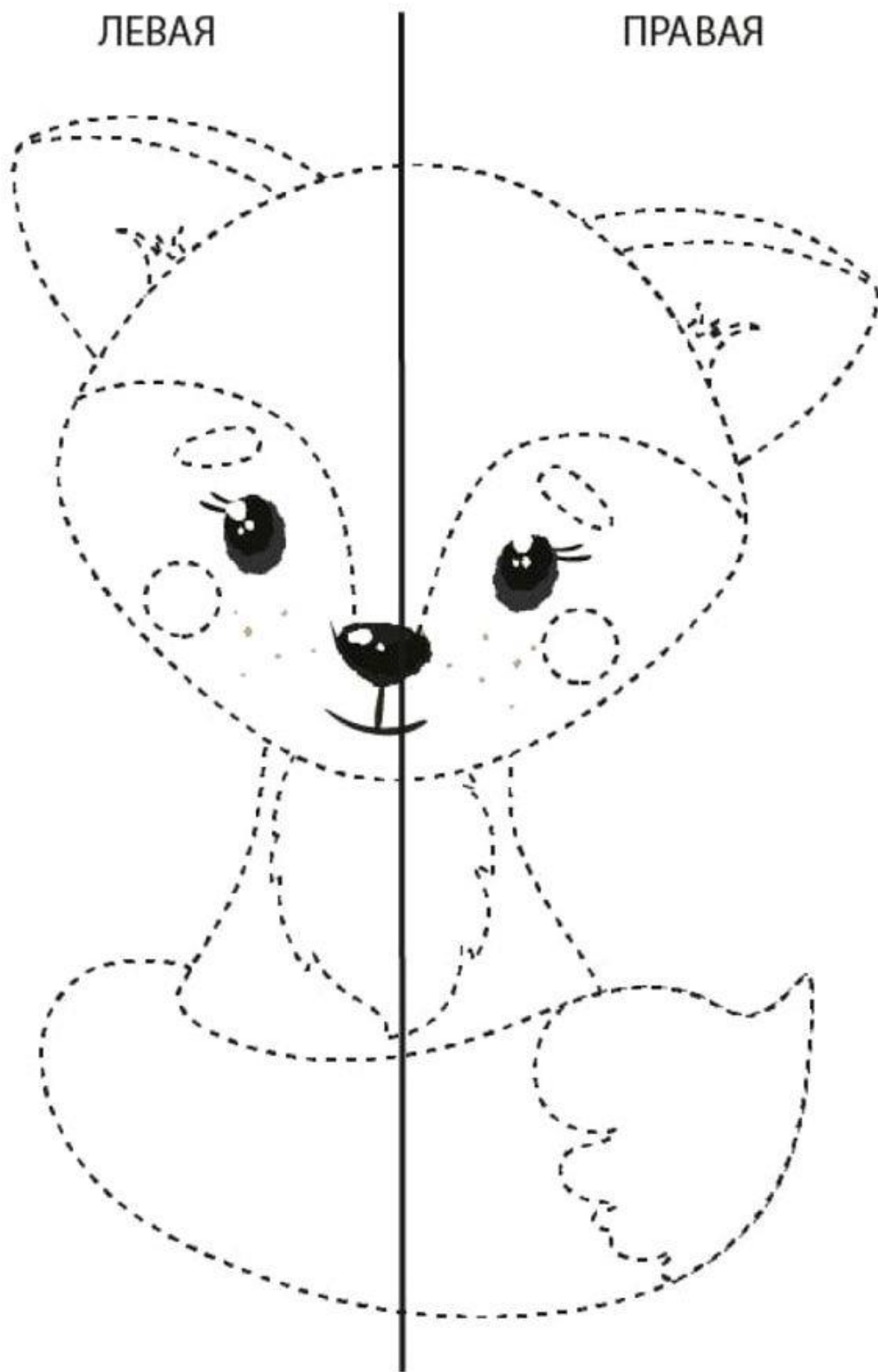

ЛЕВАЯ

ПРАВАЯ

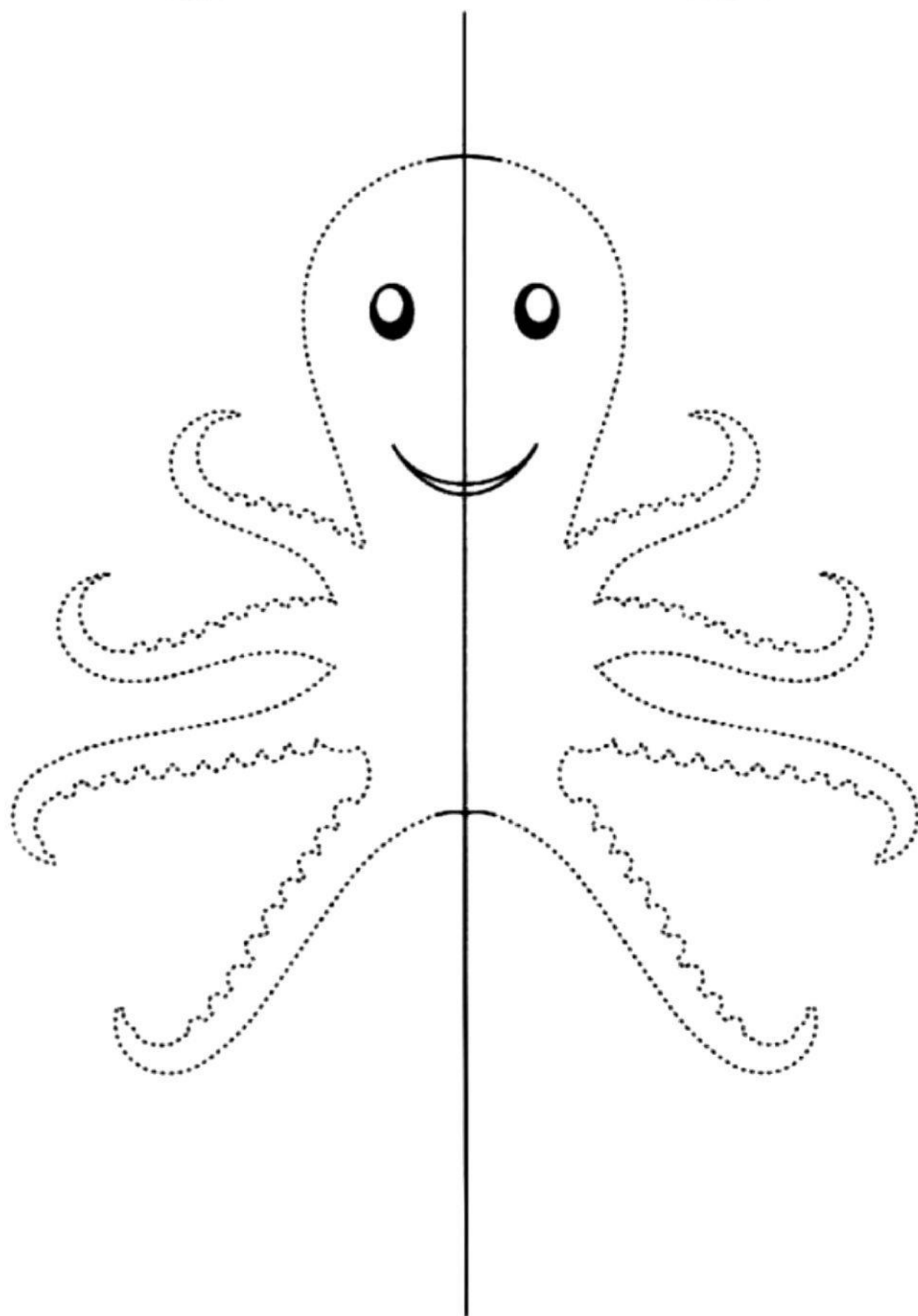

ЛЕВАЯ

ПРАВАЯ

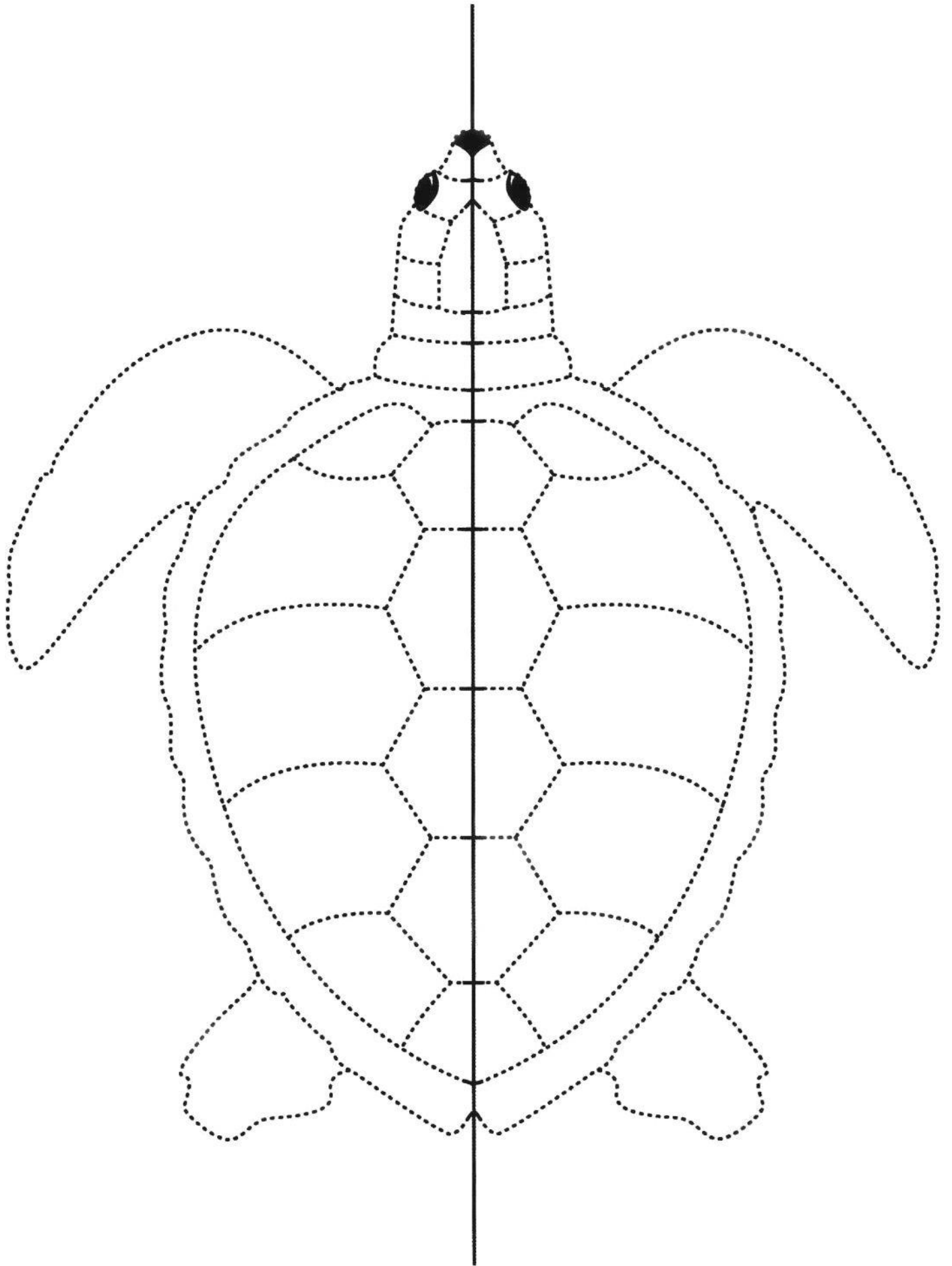

Симметрично дорисуй изображение

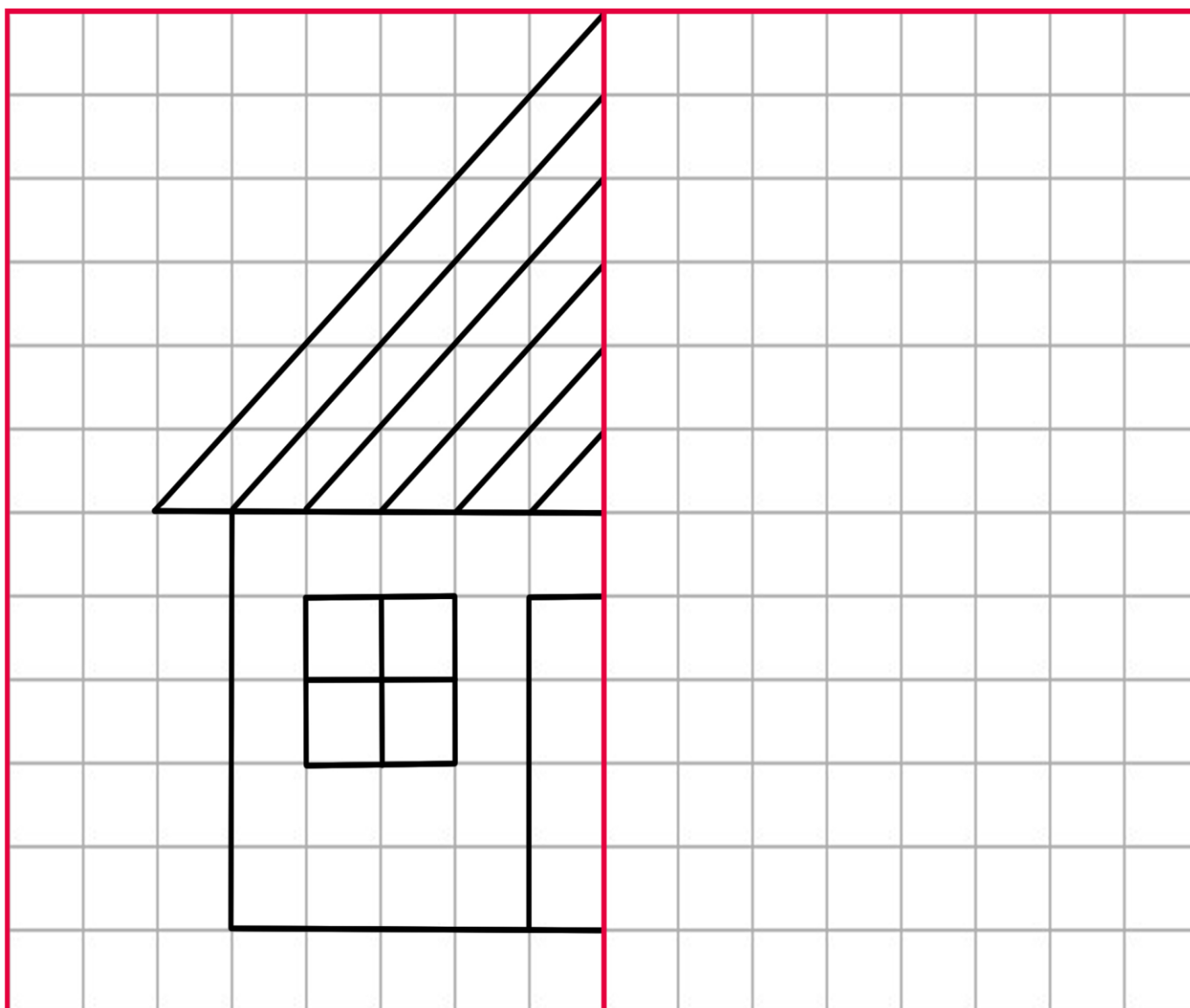

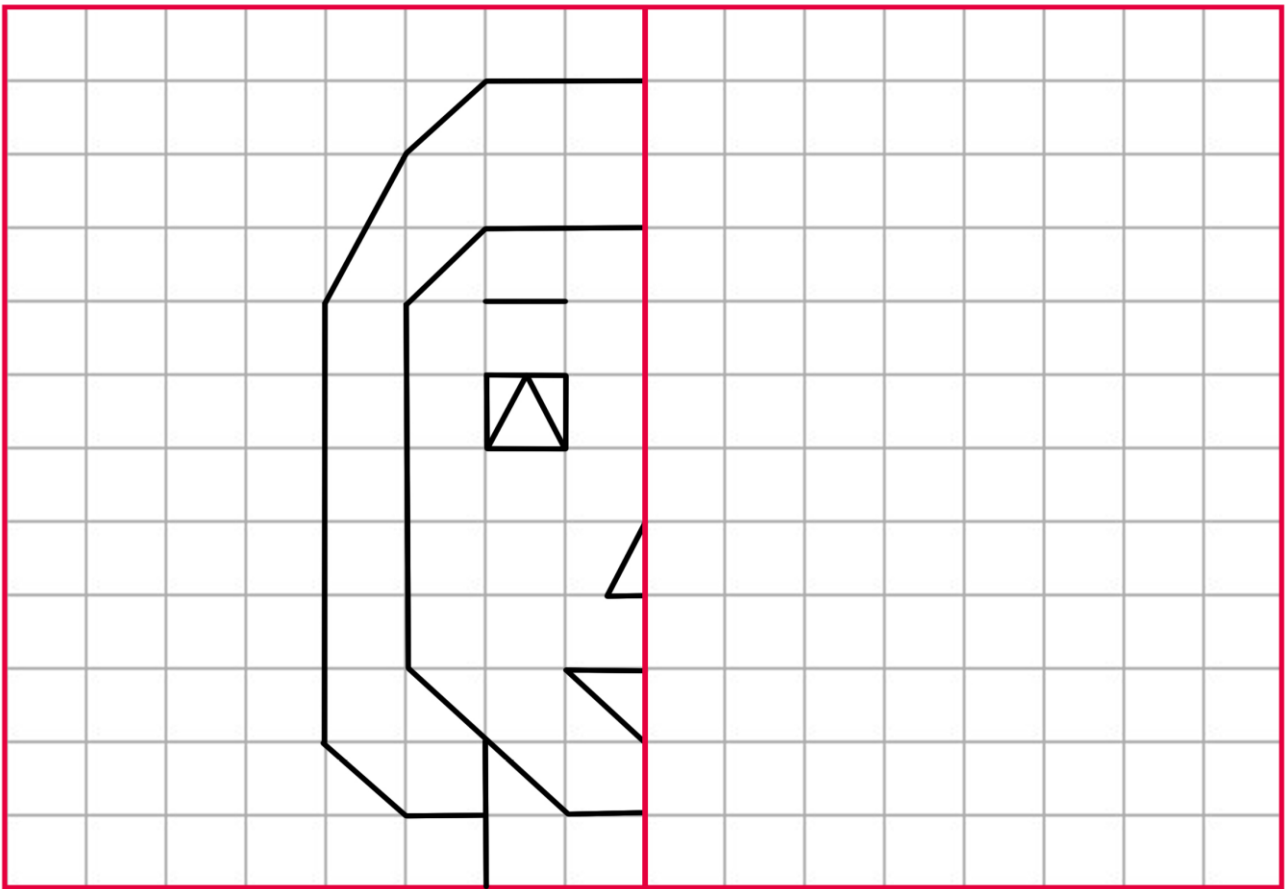

Нарисуй на свободном поле такое же изображение, как на поле слева

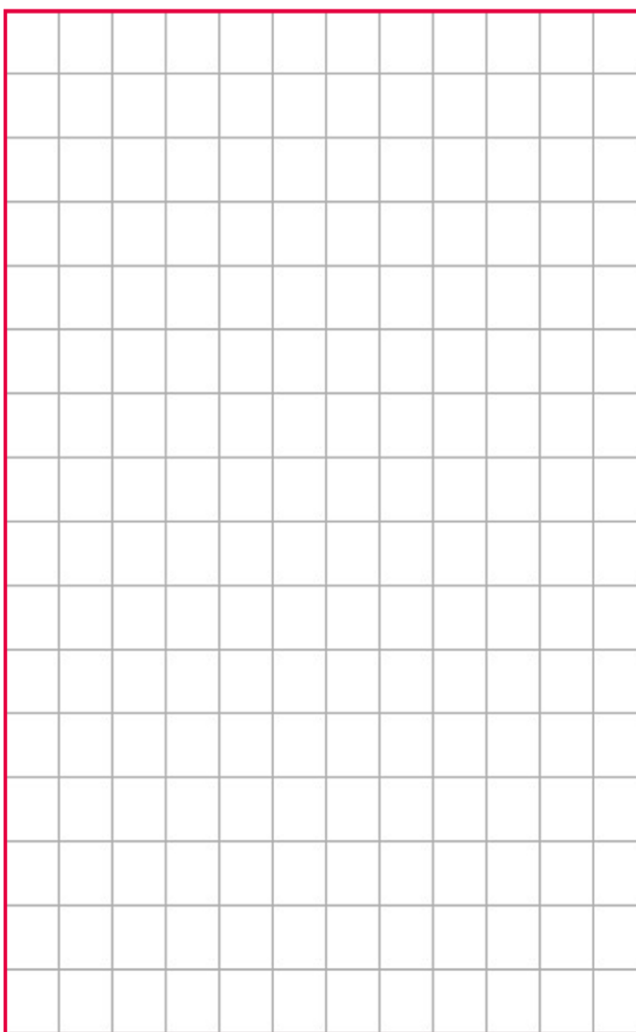
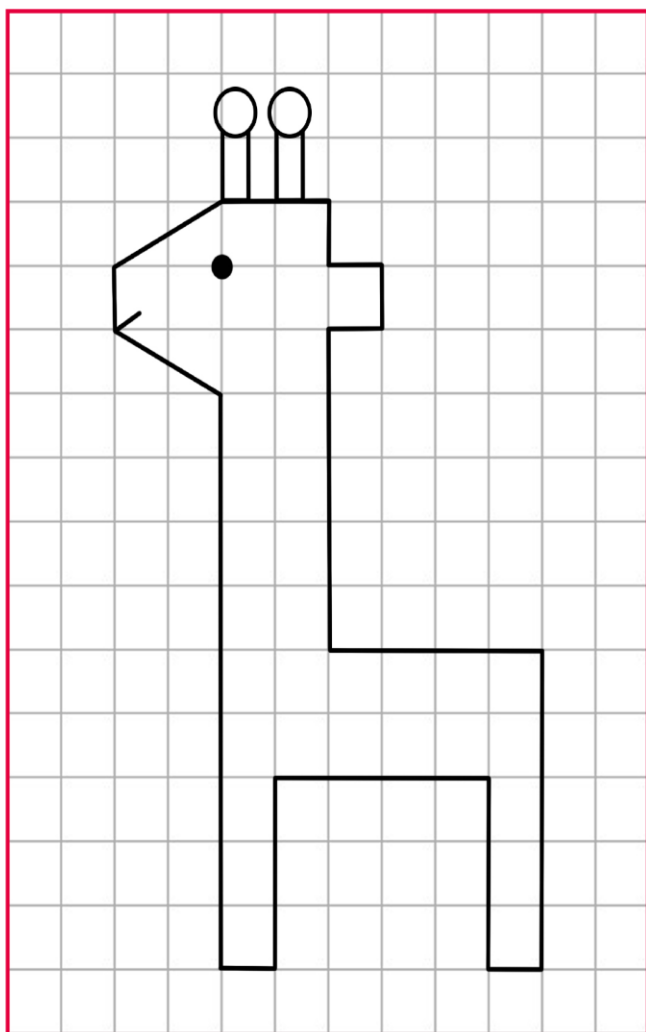

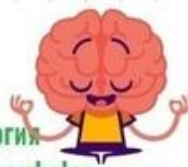
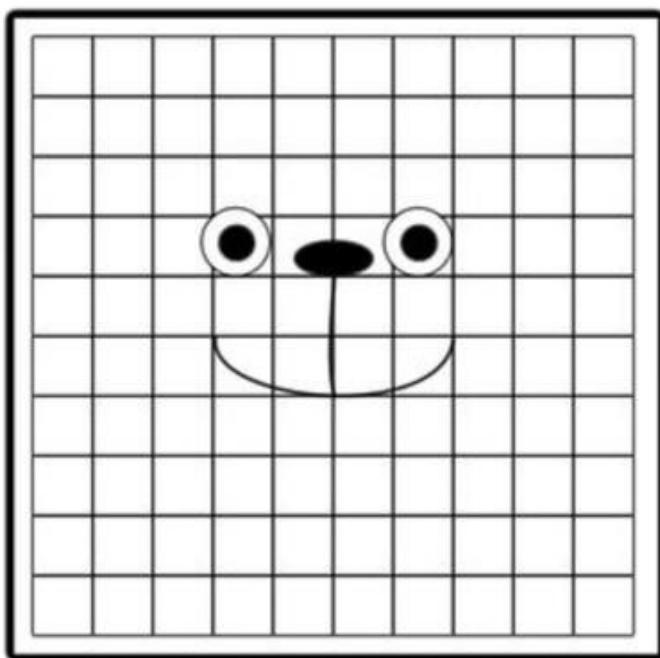
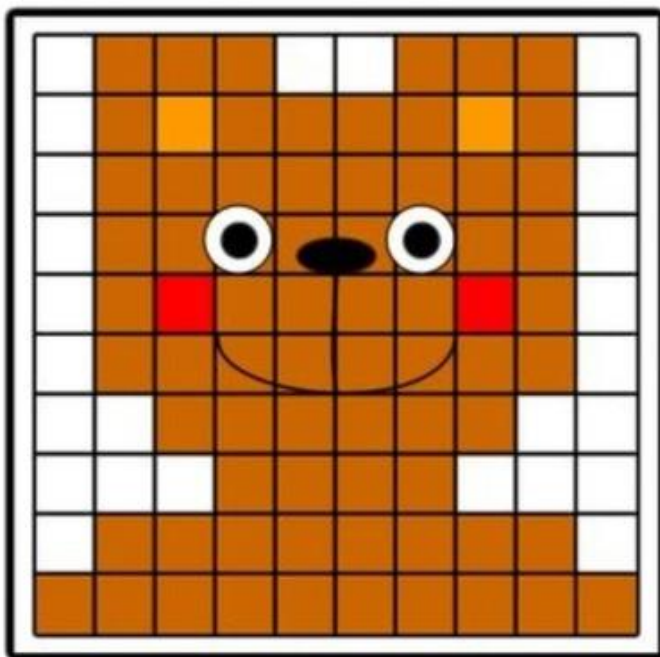

Детская Нейропсихология
https://vk.com/club_neuropsycholog

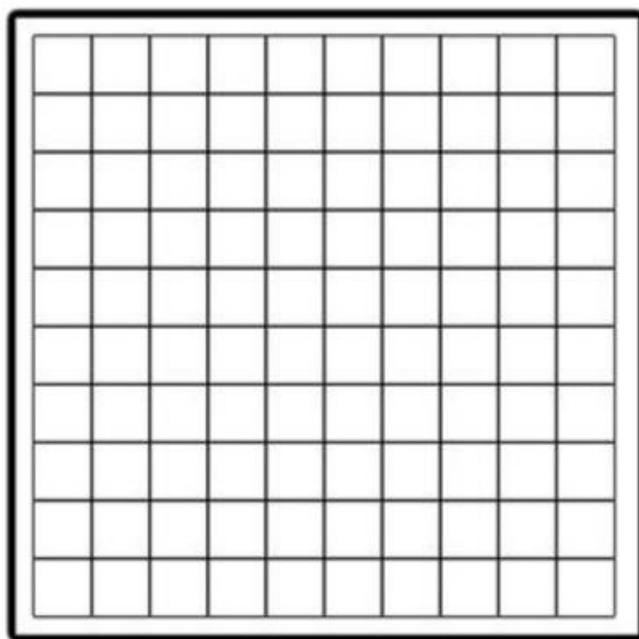
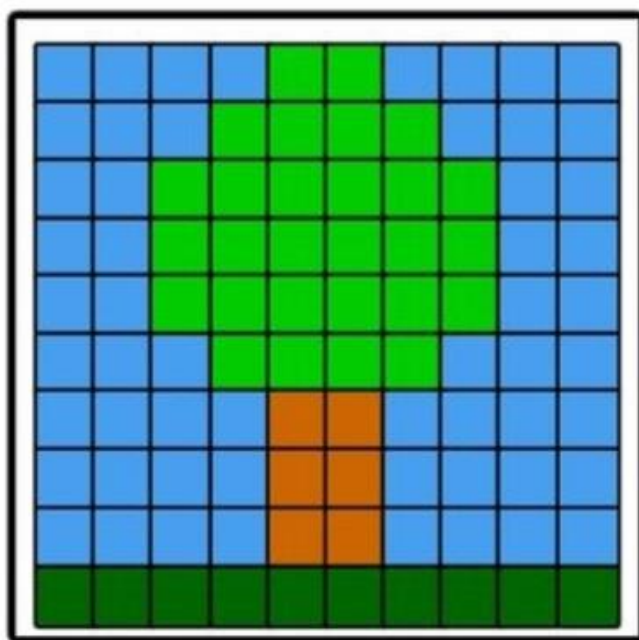

Детская Нейропсихология
https://vk.com/club_neuropsycholog

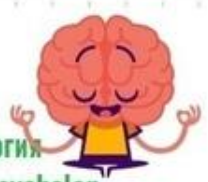
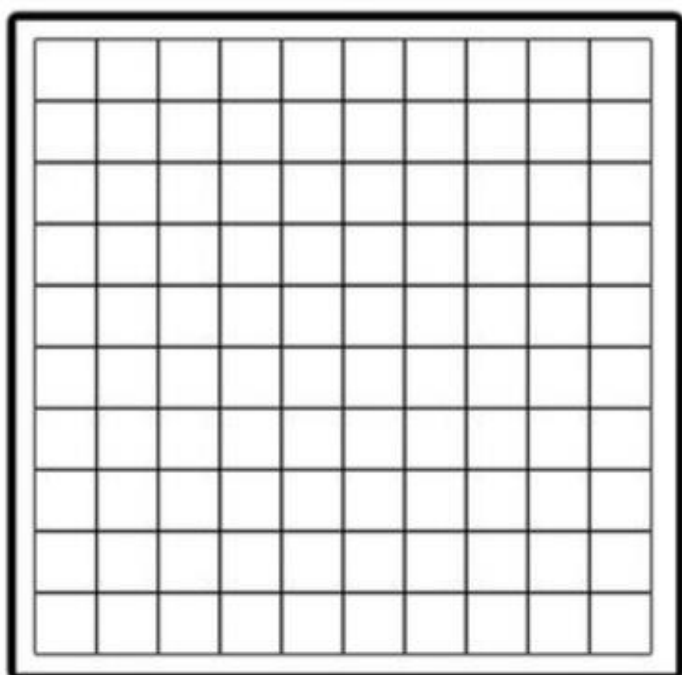
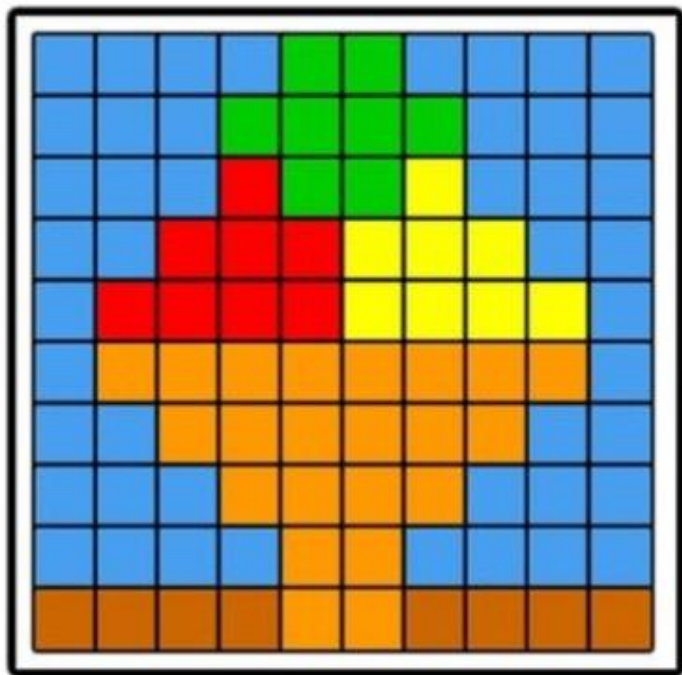

Детская Нейропсихология
https://vk.com/club_neuropsycholog

Нарисуй на свободном поле такое же изображение, как на поле слева, но в зеркальном отображении. Ориентир для начала рисунка – красная точка.

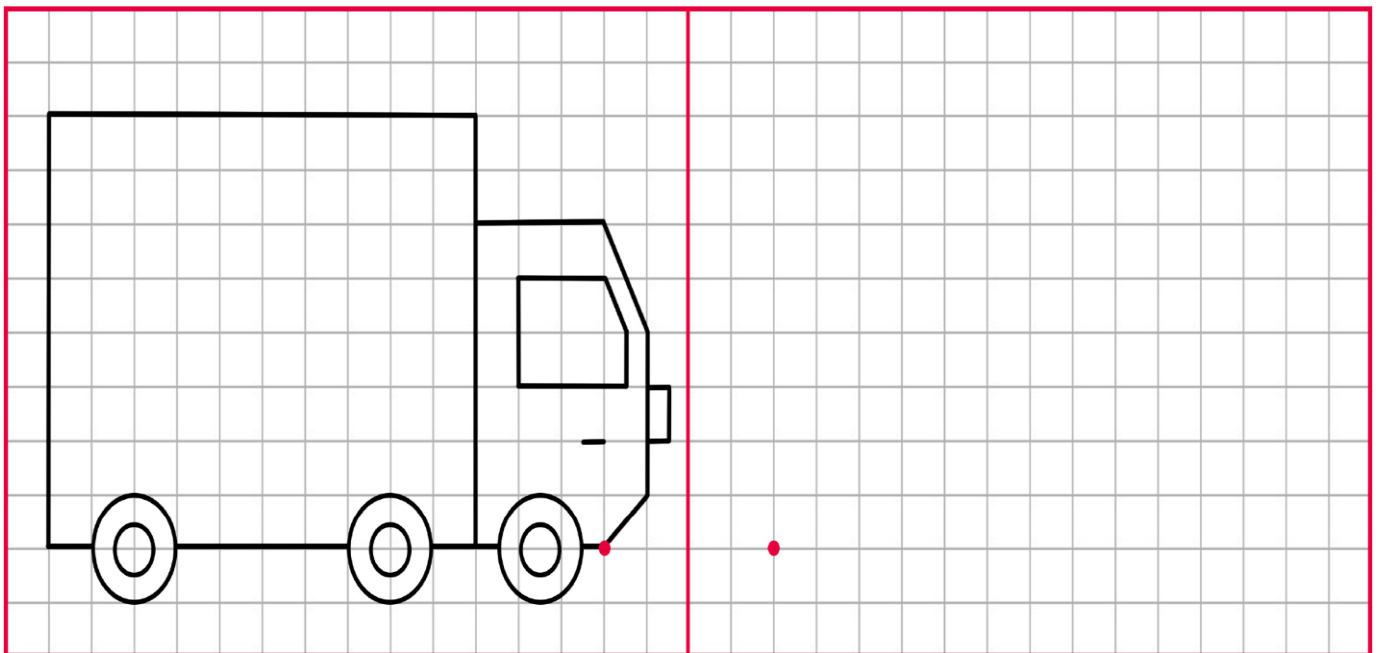
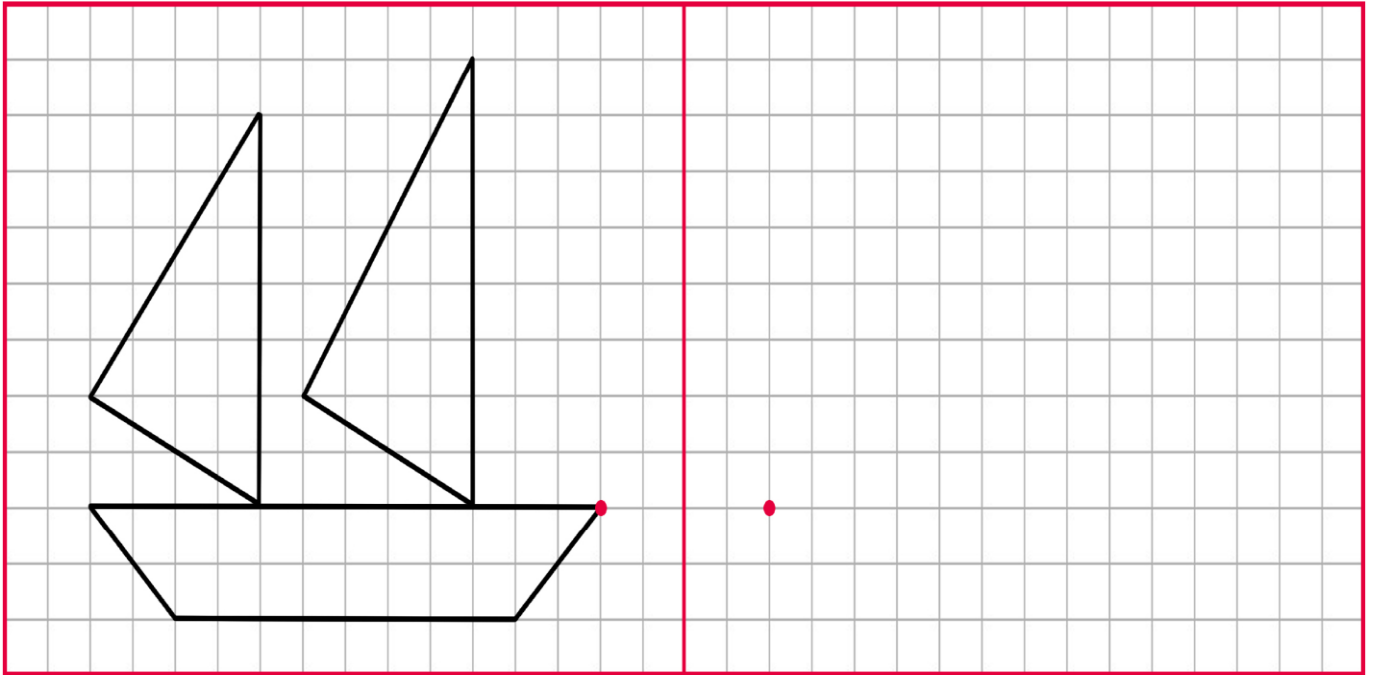

В каждую руку взять карандаш, ручку или фломастер. Двумя руками одновременно выполняем штриховку.

левая рука



правая рука

Зеркала

Упражнение выполняется двумя руками одновременно. В каждую руку нужно взять по ручке, карандашу или фломастеру. Обведи фигуры, начиная с точки.

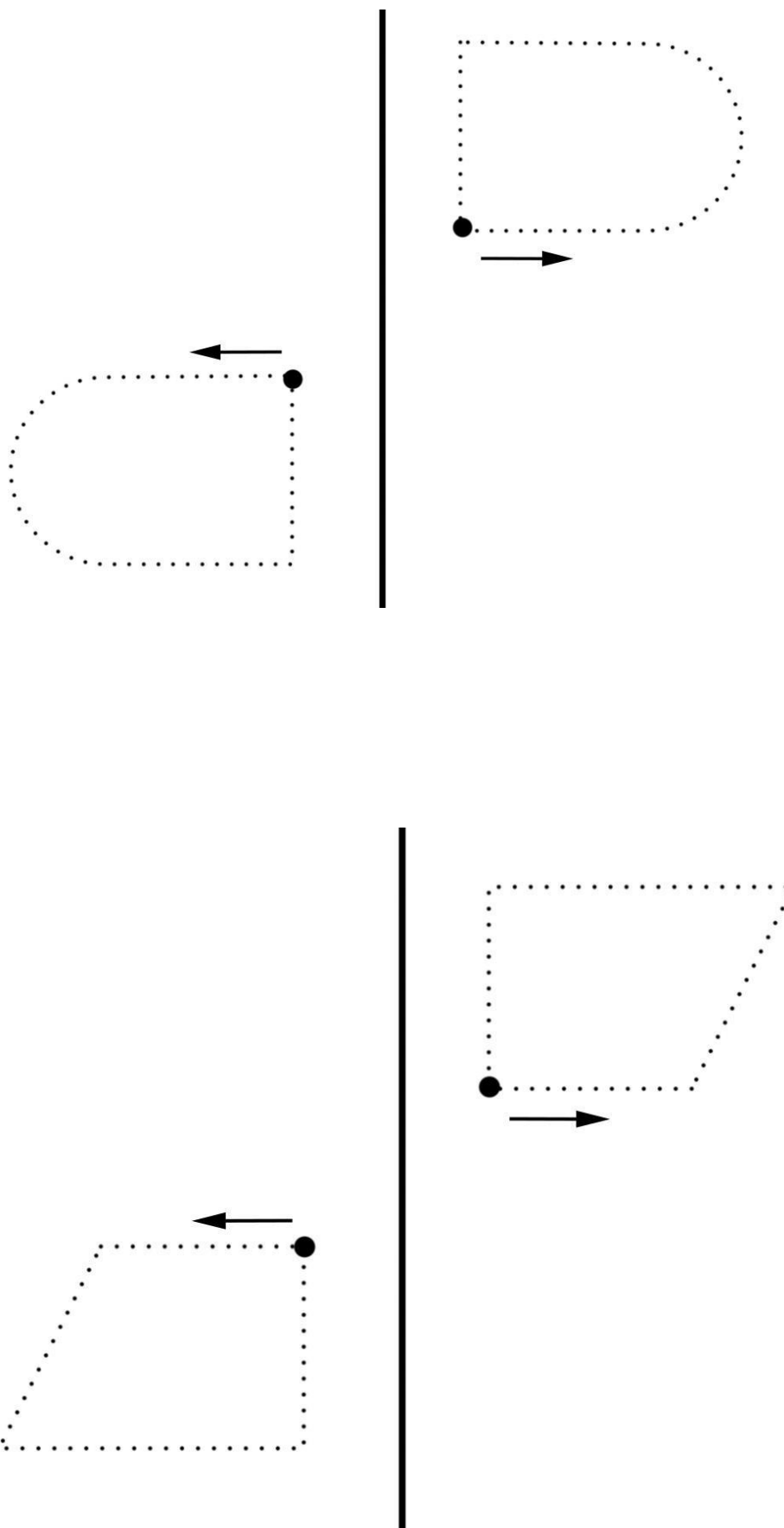

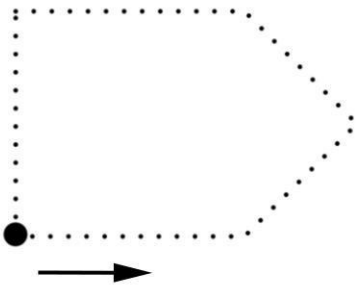
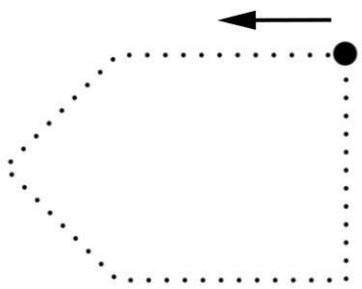
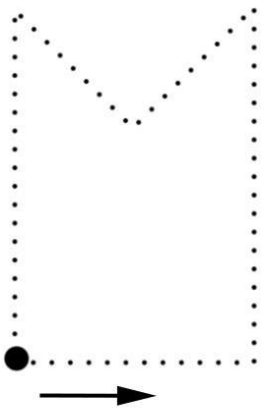

Линии

Упражнение выполняется двумя руками одновременно. В каждую руку нужно взять по ручке, карандашу или фломастеру. Проведи линии как в образце.

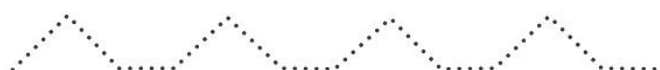
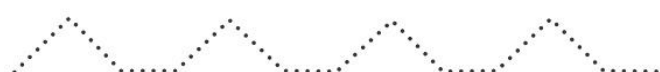
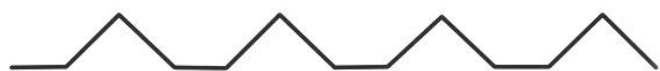



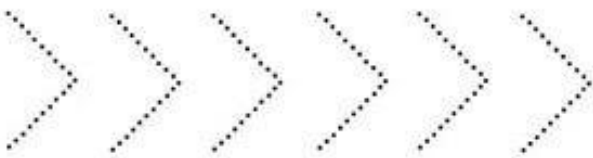
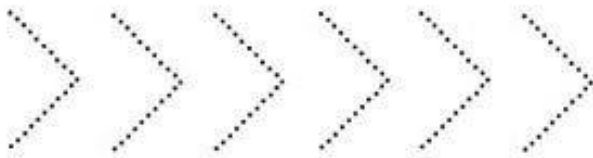
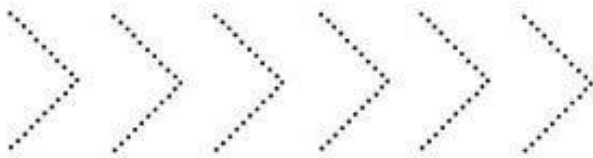
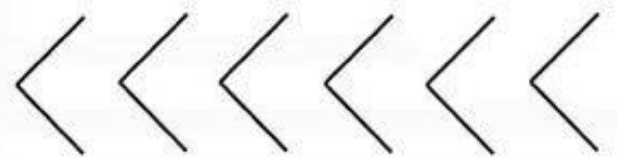
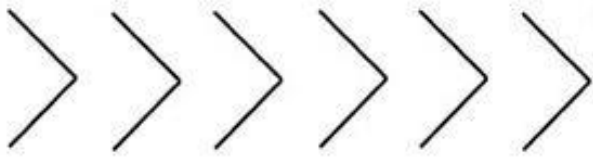

× × × × × ×

× × × × × ×

× × × × × ×

× × × × × ×

× × × × × ×

× × × × × ×

× × × × × ×

× × × × × ×

× × × × × ×

× × × × × ×

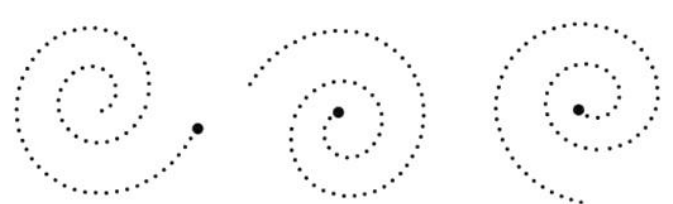
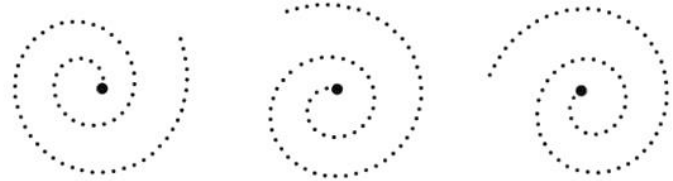
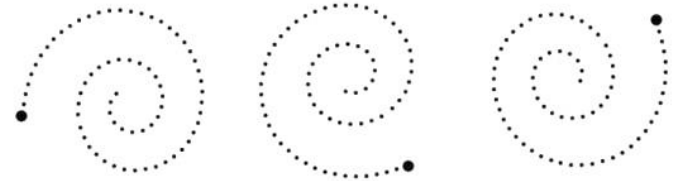
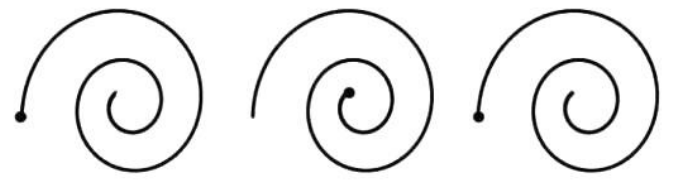
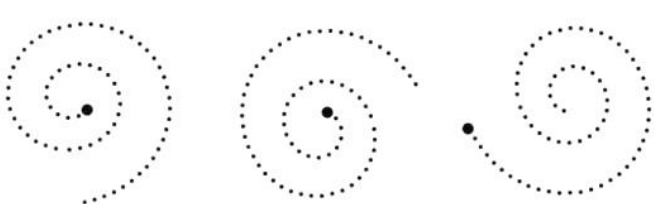
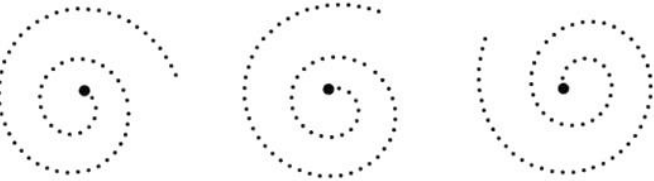
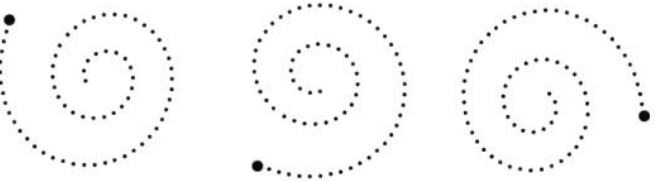
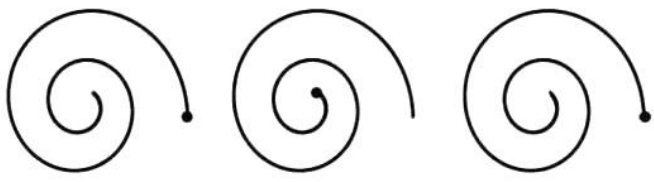

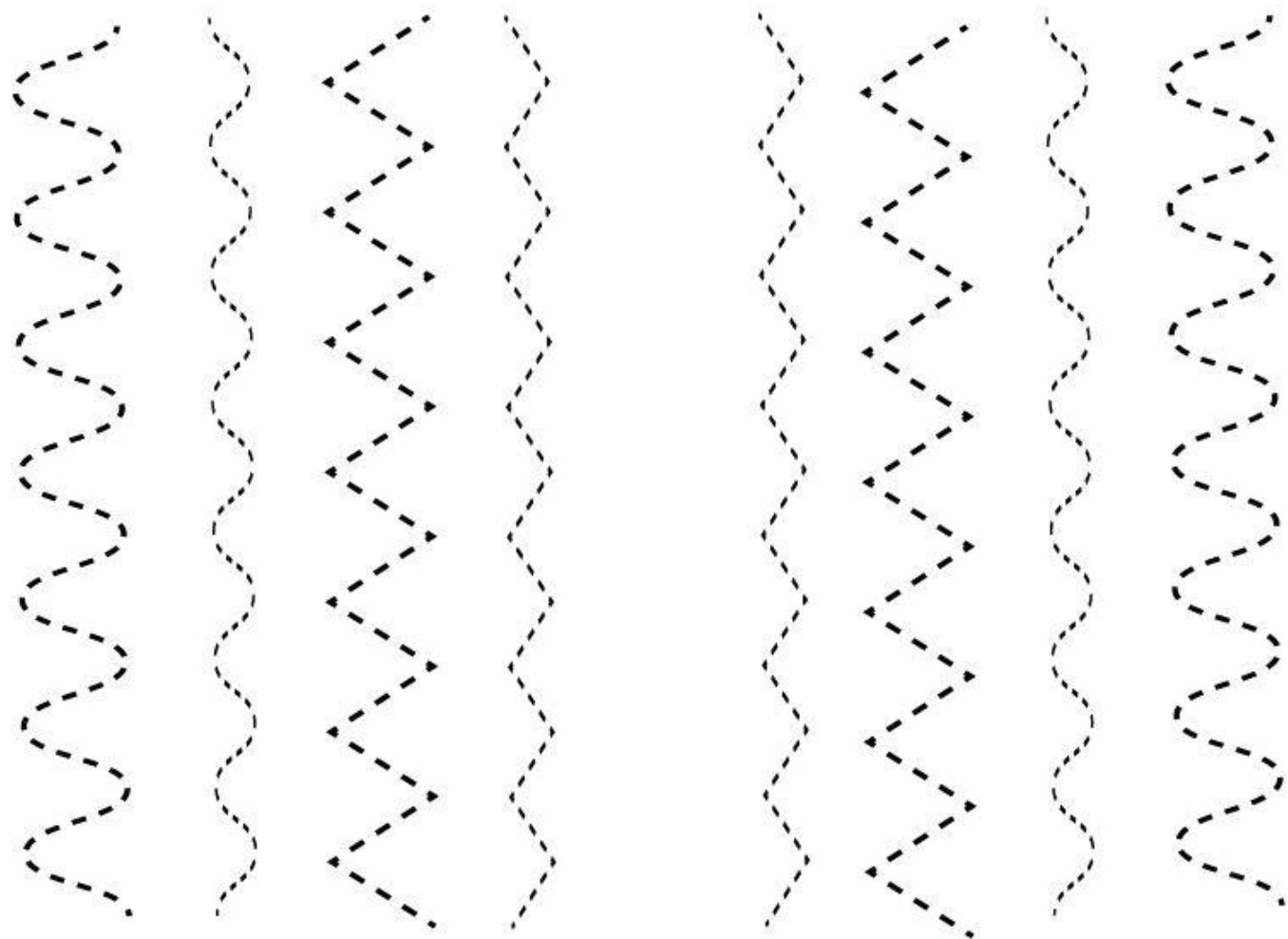

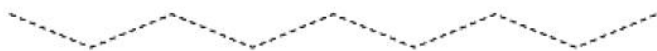
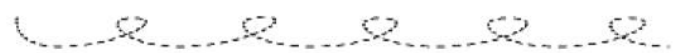



Урок 5

Обведи две линии двумя руками одновременно.
Веди линии сверху вниз.



ЛЕВАЯ РУКА



ПРАВАЯ РУКА



Линейка

Упражнение выполняется двумя руками одновременно. В каждую руку нужно взять по ручке, карандашу или фломастеру. Повтори линии, как в образце. Стрелочка показывает, с какой стороны необходимо начать работу.

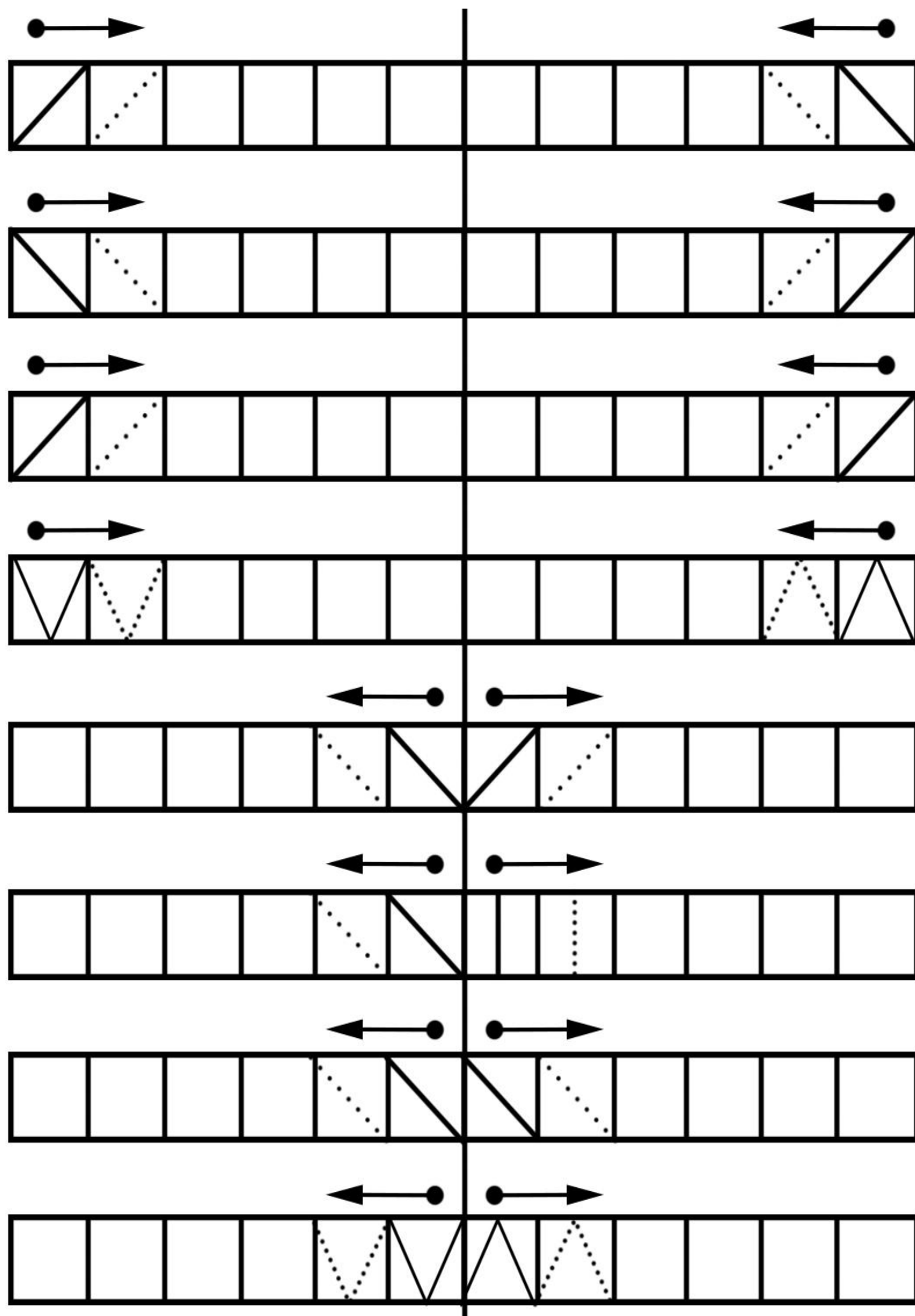

В каждую руку берем по карандашу, ручке или фломастеру.
На левой стороне обводим в круг стрелочки вверх, а на правой —
стрелочки вниз (двумя руками одновременно).

левая рука

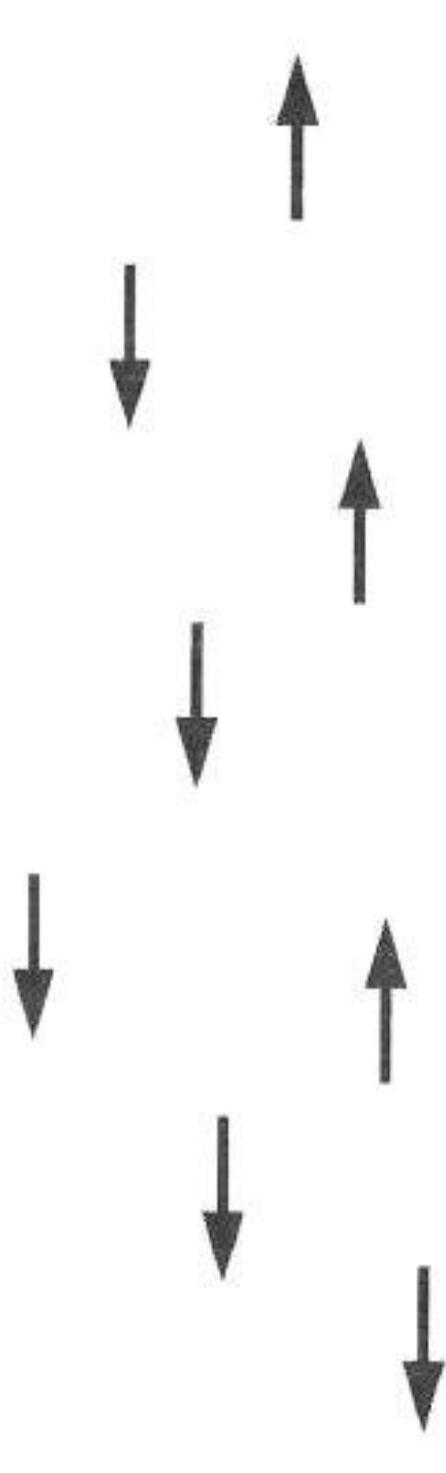

правая рука

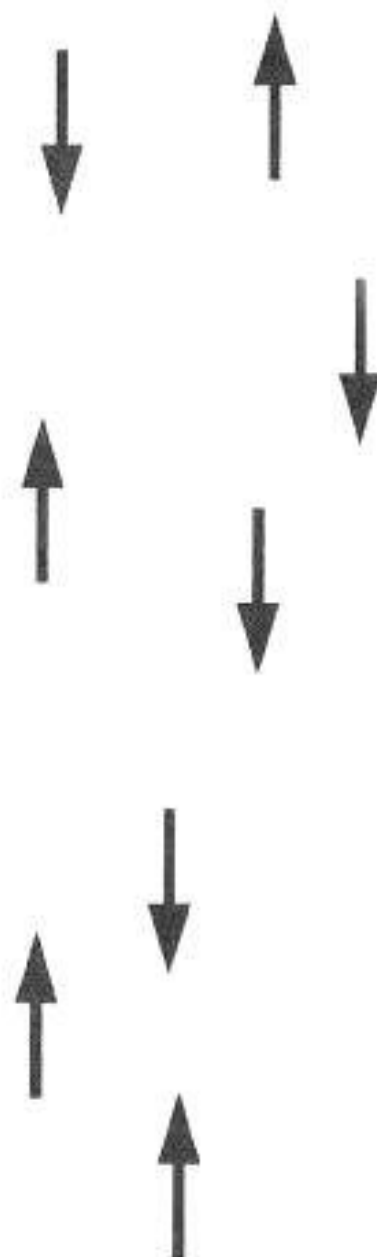

В каждую руку взять карандаш, ручку или фломастер. *Левой* рукой вычеркнуть в таблице квадраты, а *правой* рукой — круги.

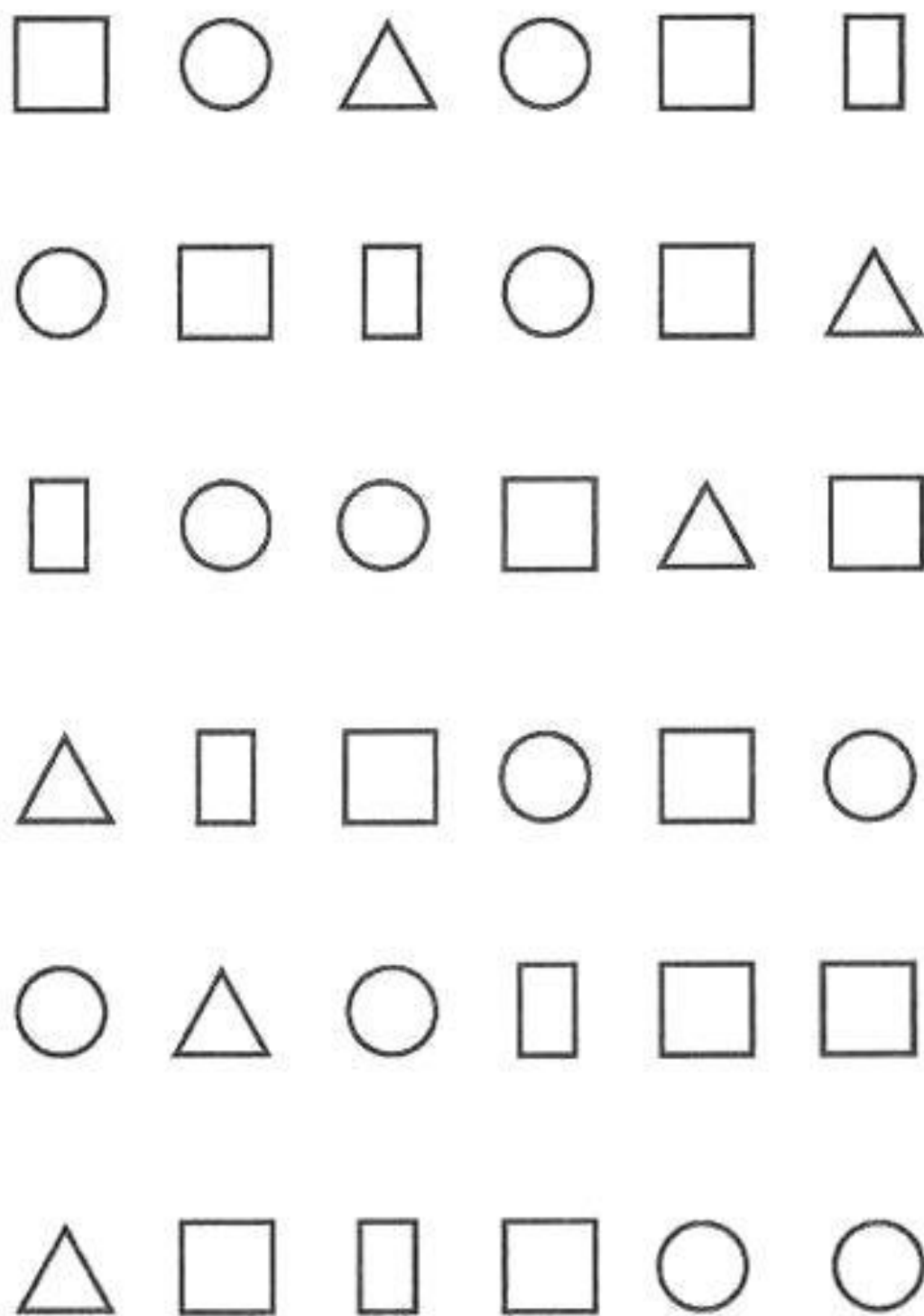

В каждую руку берем по карандашу, ручке или фломастеру. На верхнем поле работает доминирующая рука. На нижнем поле другая рука. Взрослый в хаотичном порядке называет цифру, которую нужно найти и вычеркнуть.

1	6	4
7	3	8
5	2	9



1	2	5
4	7	8
6	9	3

В каждую руку берем по карандашу, ручке или фломастеру.
Обводим (пишем) двумя руками поочередно. В одном квадрате
— правой, в следующем — левой и так далее.

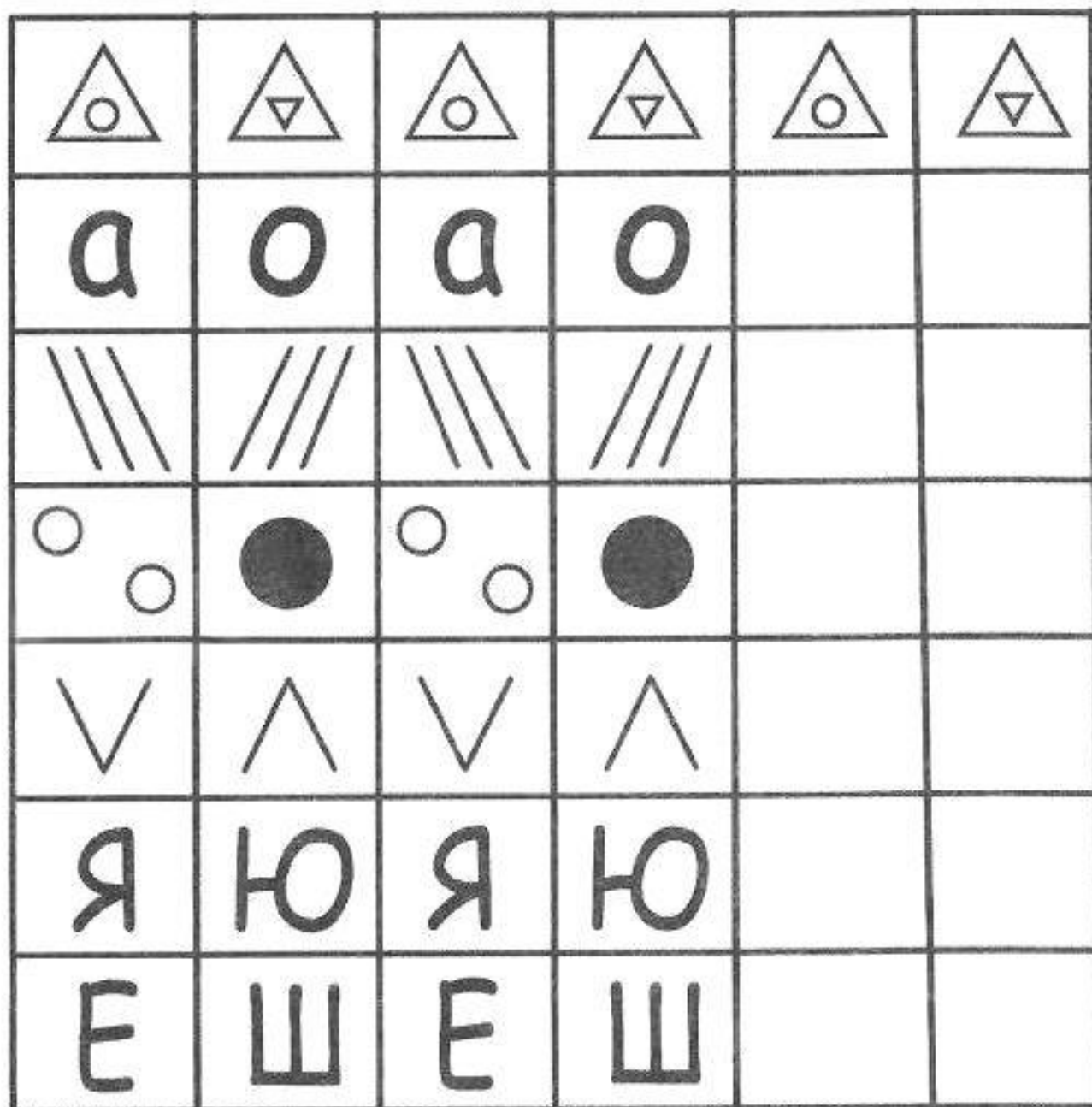

Нажми на круги в том порядке, в котором они соединены.
Работай двумя руками на двух полях одновременно.
Начинай с зелёных кругов.

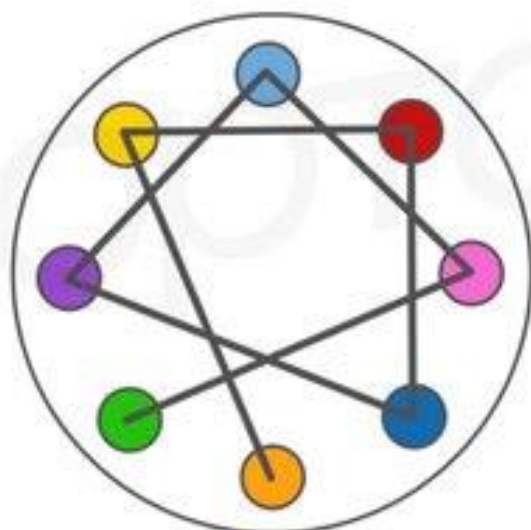

ЛЕВАЯ РУКА

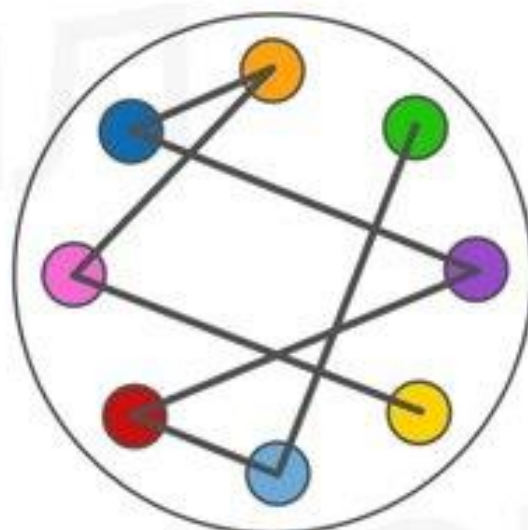

ПРАВая РУКА



МАТЕМАТИЧЕСКИЕ ПРЕДСТАВЛЕНИЯ

Обведи в овал несколько точек (от 1 до 6). Обрати внимание, что у каждой цифры свой цвет. Так, одну точку мы обведем синим цветом, три — зеленым, а шесть — желтым.

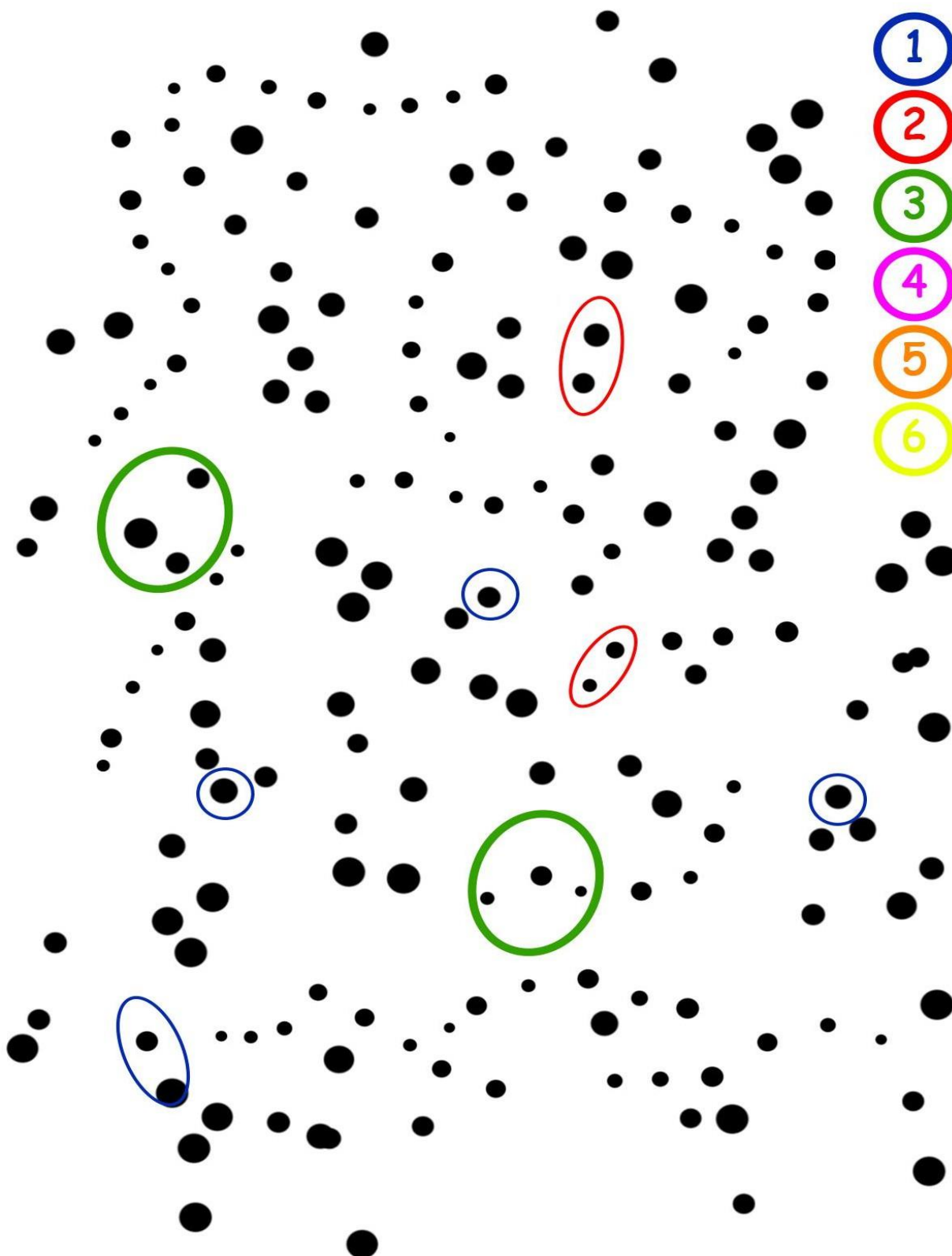

Найди одинаковые цифры и соедини их линией

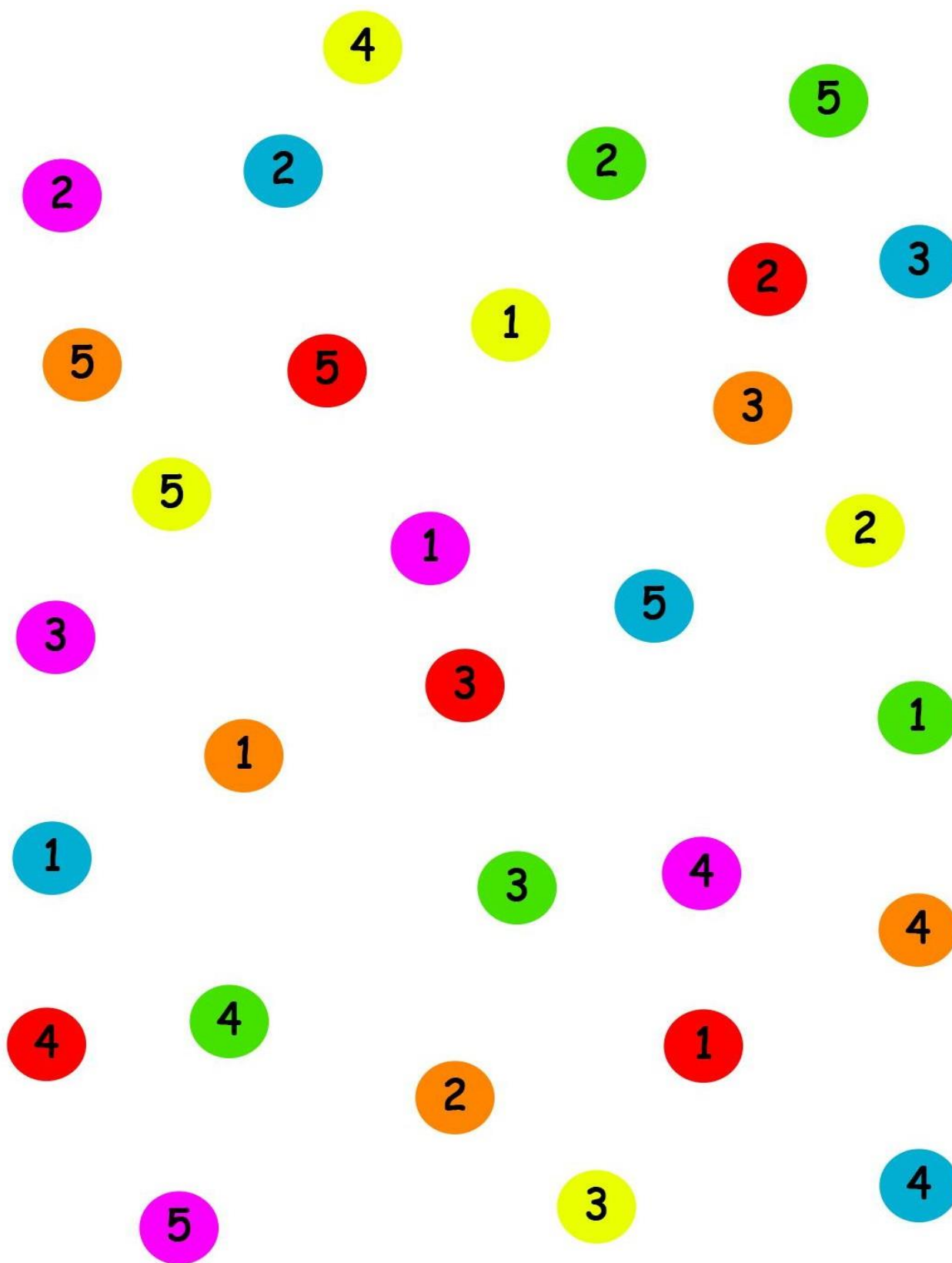

ШИФРОВАНИЕ

Пользуясь квадратным полем с цифрами по вертикали и фигурами по горизонтали, определи, каким цветом нужно закрасить определенные фрагменты матрешки. На пересечении цифры и фигуры ты найдешь необходимый цвет. На самой матрешке уже представлены ключи к шифровке. Например, 3 и квадрат — это черный цвет и т.д.

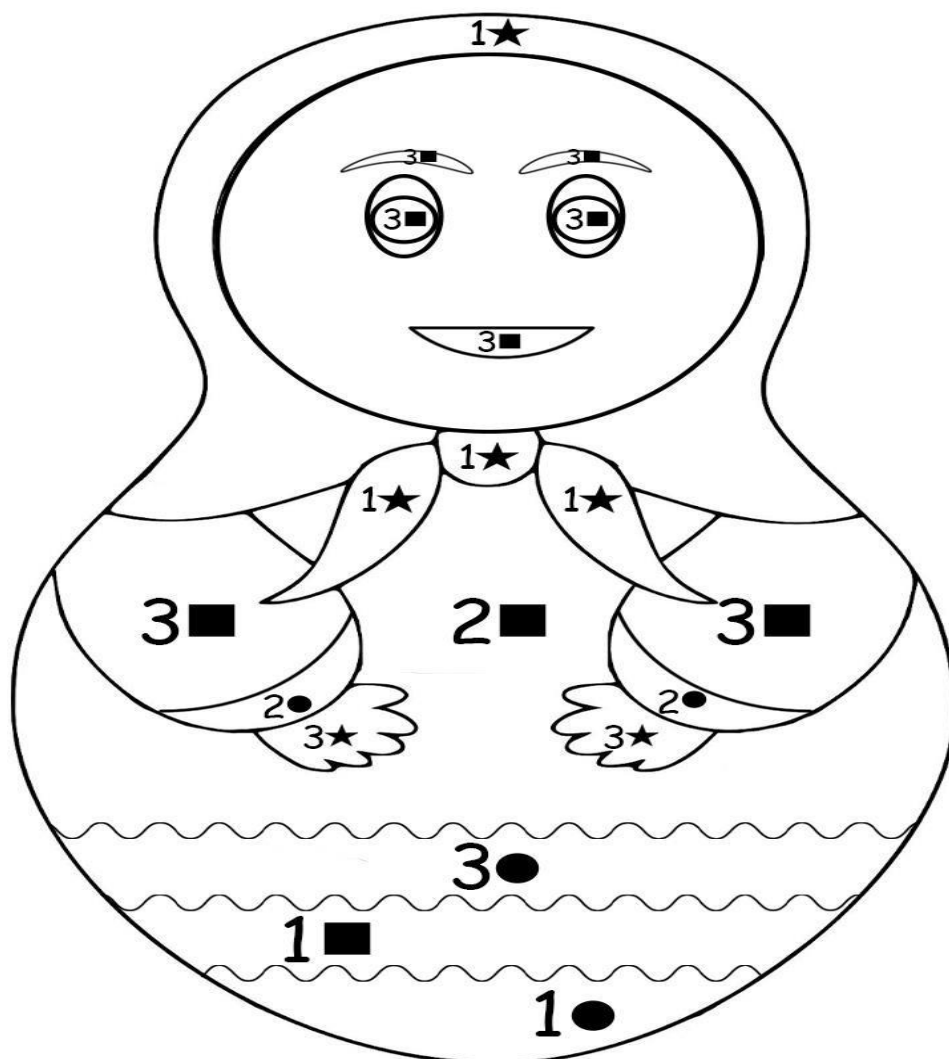
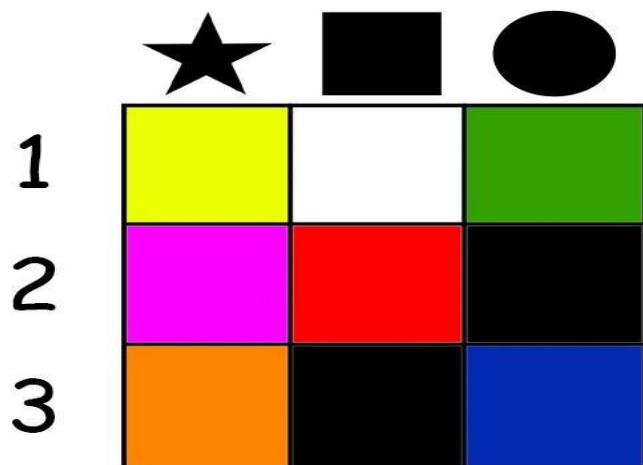

НЕЙРОМОТОРИКА

Пальчики

Руки лежат на столе. Каждому пальцу соответствует своя цифра. Ребенок закрывает глаза. Взрослый называет цифры в разбросанном порядке, а ребенок поднимает тот палец, который соотносится с названной цифрой

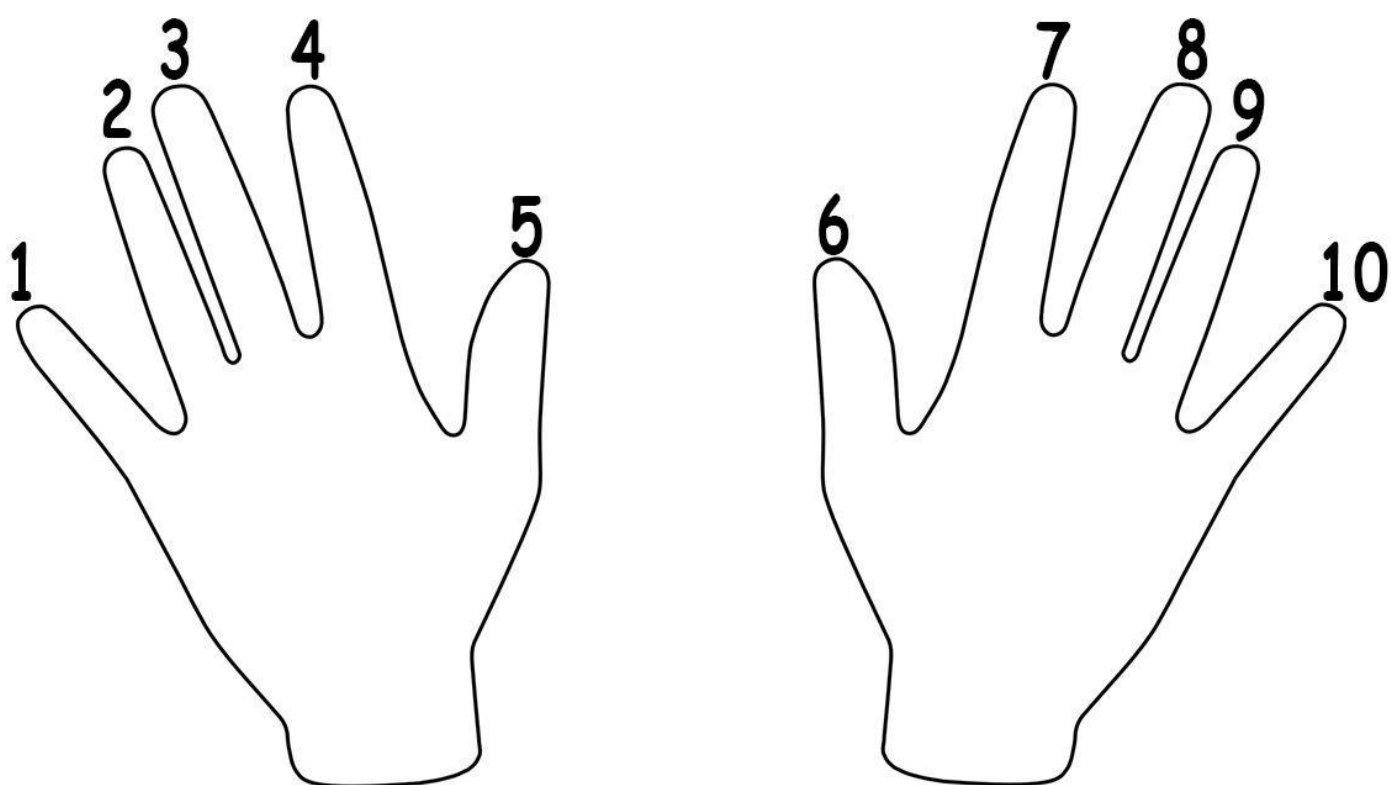

Ходилки

Раскрась круги в правой части зеркально. Начинай от центральной линии. Работают две руки одновременно. Каждым пальцем обеих рук проходим по точкам одинакового цвета. Например, большими пальцами – по красным точкам, указательным – по синим.

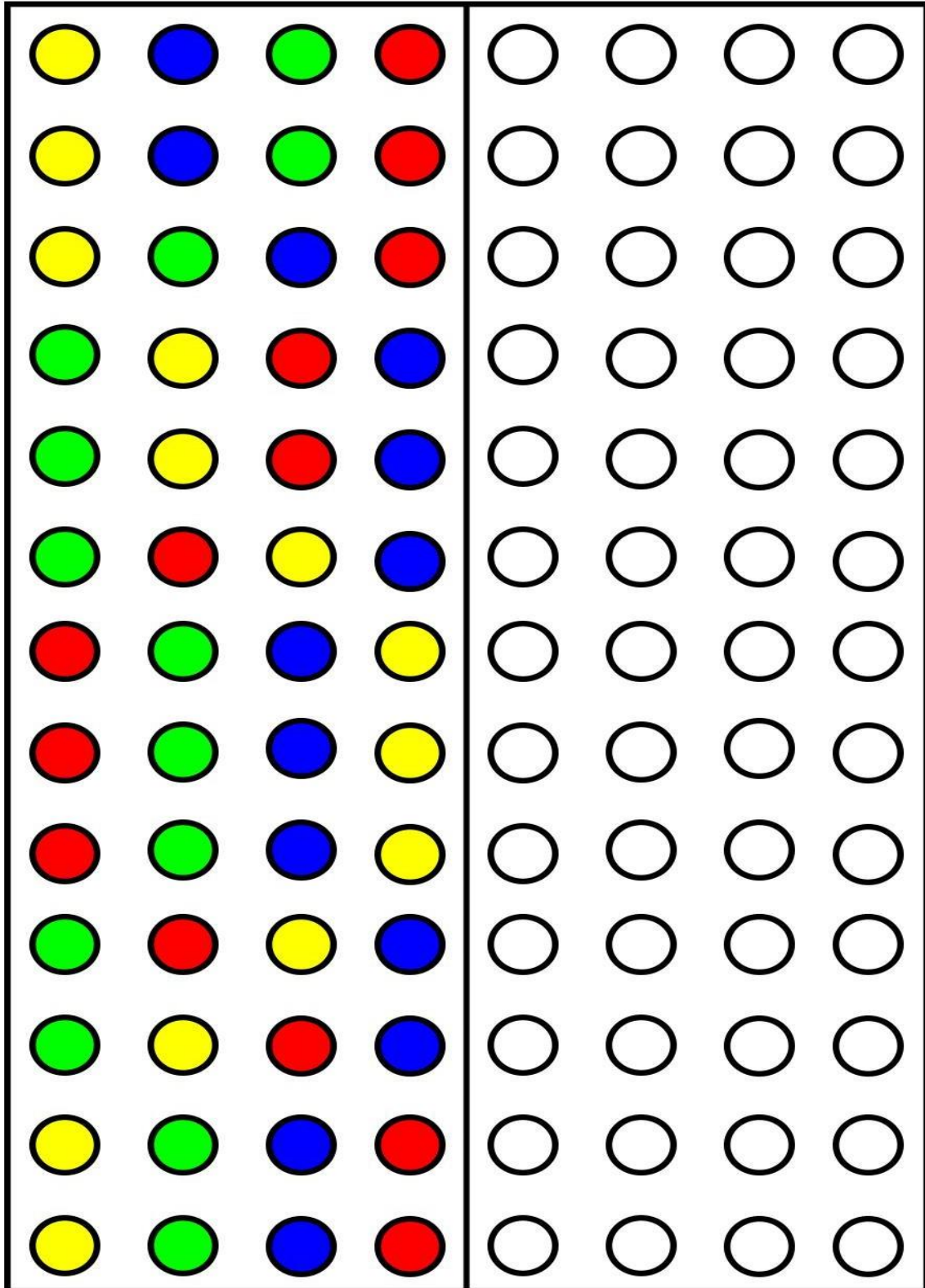

Матрицы

В матрицах зашифрован определенный маршрут, по которому необходимо пройти (провести пальцем). Последовательность знаков указывает, какой это должен быть путь по шифровке.

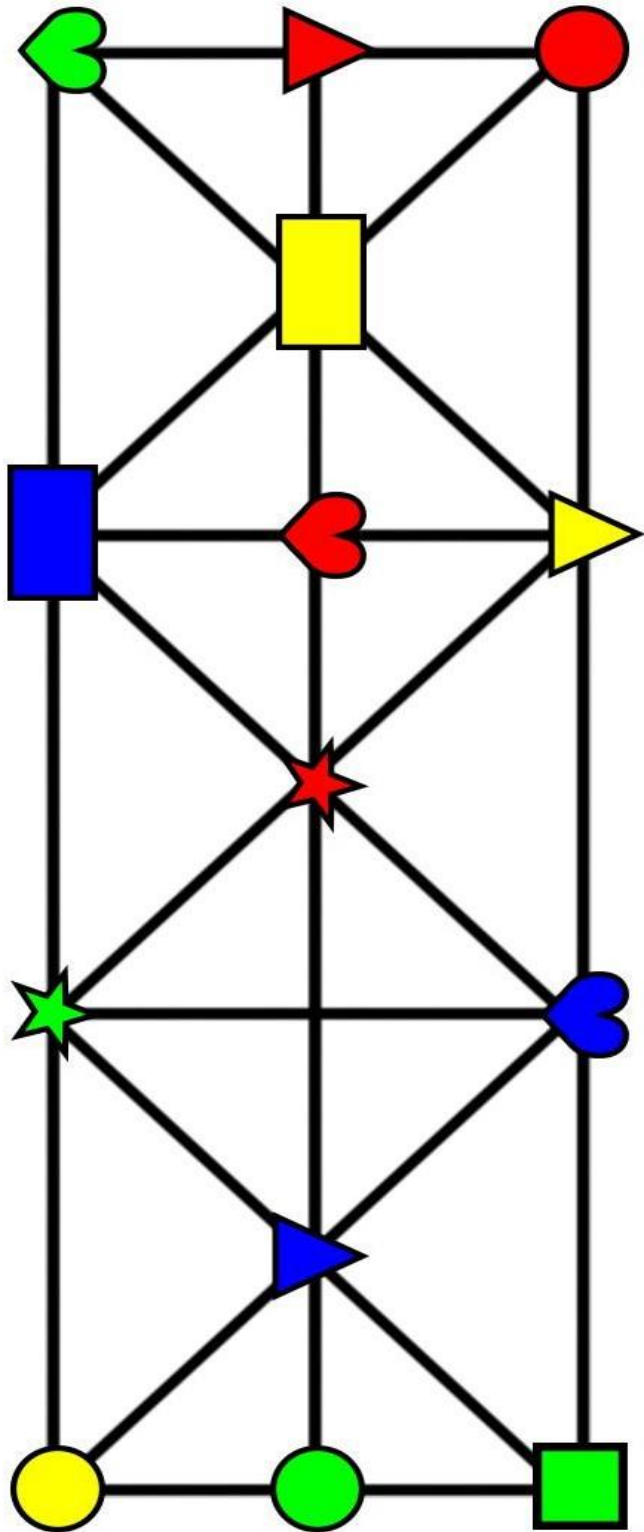
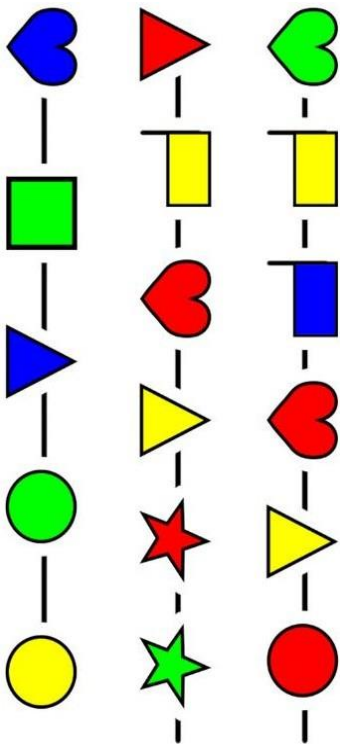

Ритм

В этом задании каждый круг обозначает определенное ритмическое действие: пустой круг- ударить двумя руками по столу дважды (или иной поверхности, на которой проводится игра), круг с точкой- хлопок в ладоши круг с палочкой- «вытираем руки» (ладони развернуты ребром, одна чуть выше, другая чуть ниже. Ладони меняются местами через касательные движения: правая вниз и снова вверх). Круг с крестиком- руки скрещены на груди, хлопок по плечам. Выполни ритмическое задание (выполнять можно как по горизонтали, так и по вертикали)

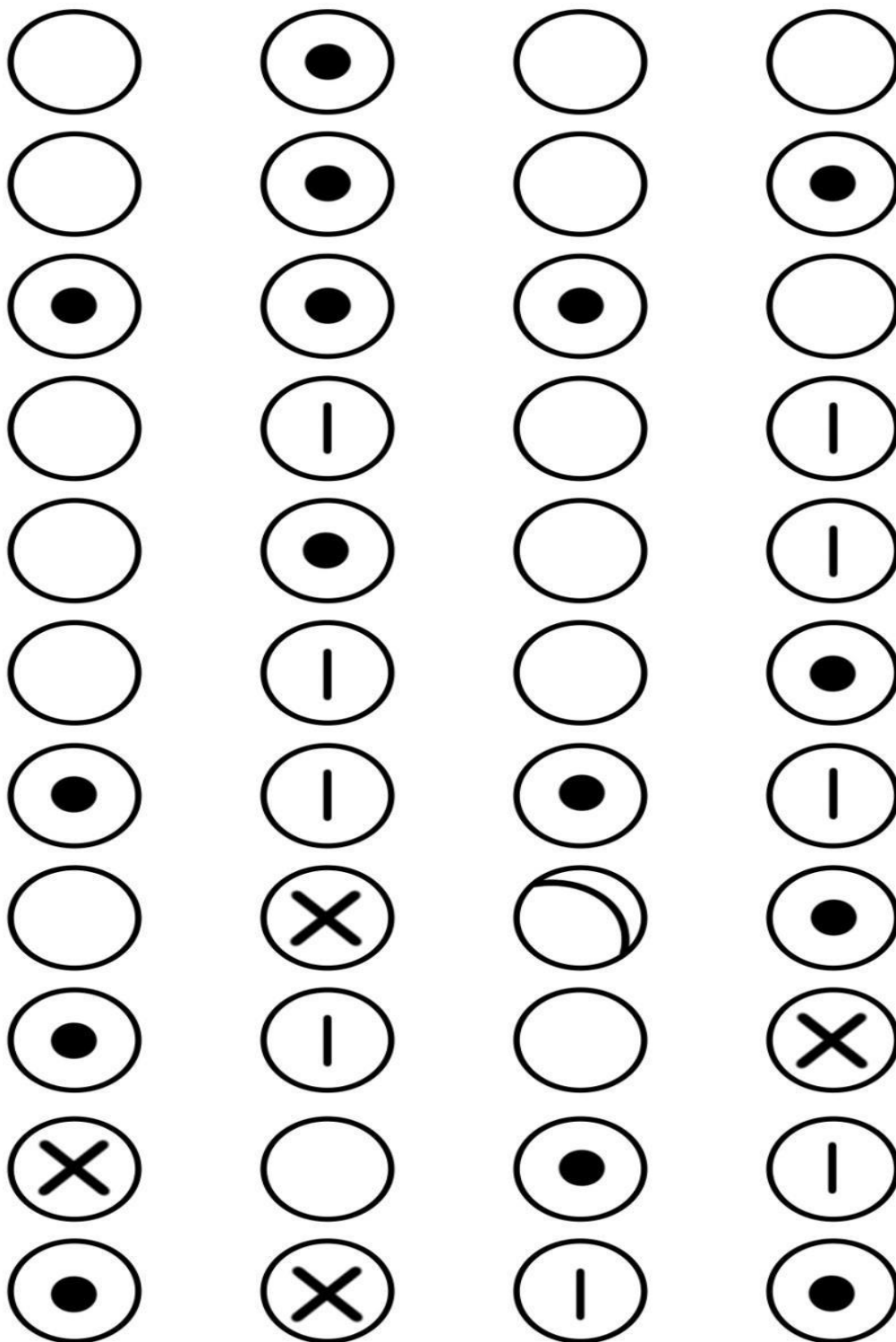

Нейродыхание



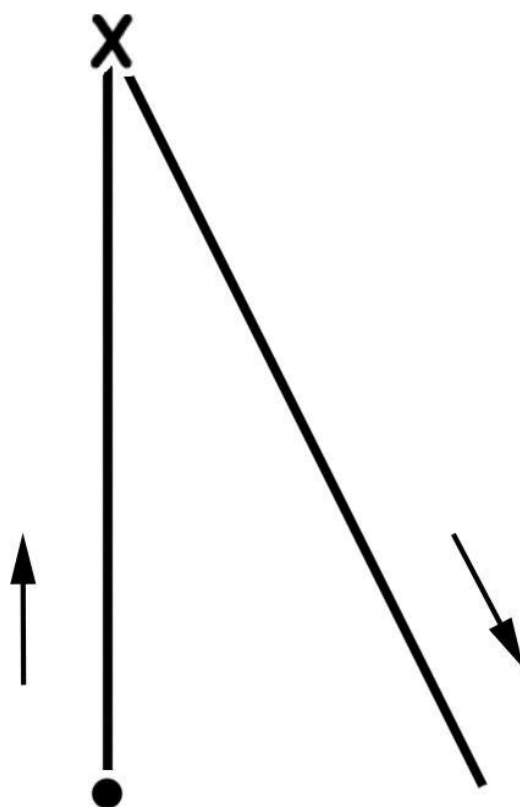
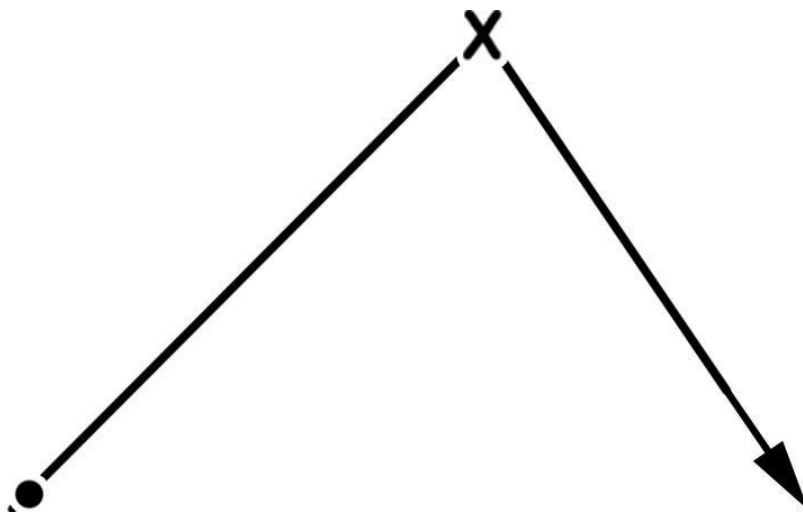

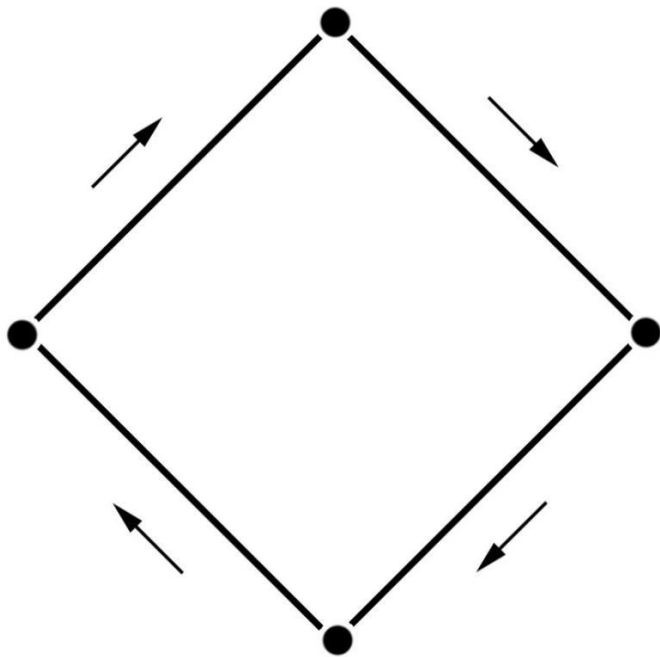
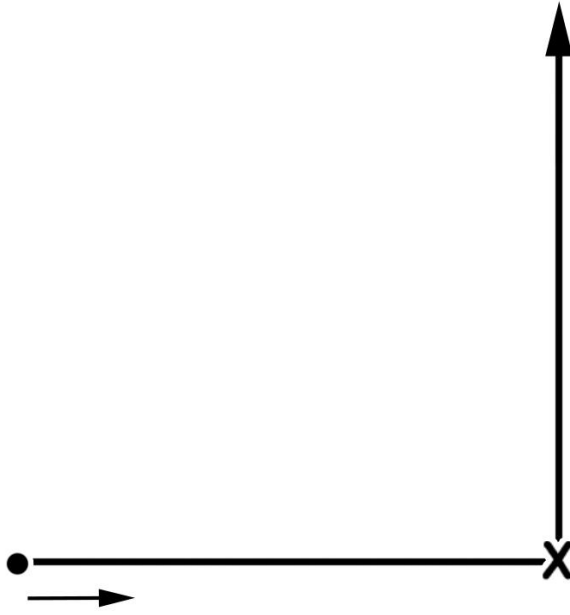
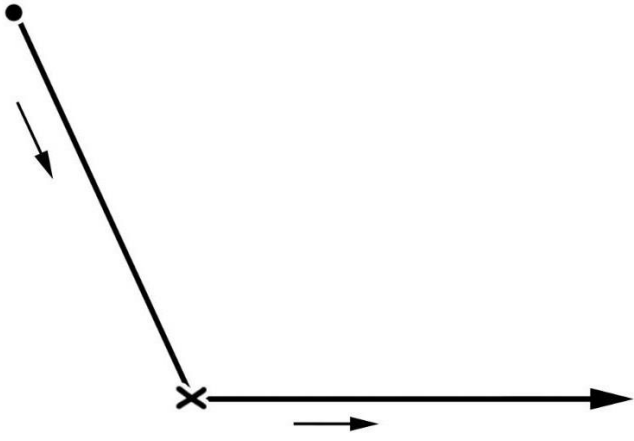

Ставим палец на точку. Проводим по линии до угла (крестика)– вдох через нос, опускаем по линии – выдох через рот.



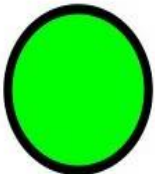

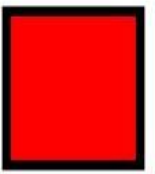
Пространство

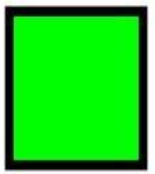
Ребенок называет форму, цвет, цифру или букву, одновременно поднимая при этом правую или левую руку. Крестик в нижнем левом углу- левая рука, точка в правом нижнем углу- правая рука. Выполнять задание можно как по строчкам, так и по столбикам.

 x ●	 ● x	 x ●	 x ●	 ● x
1 ●	2 ● x	3	4 ● x	5
A x	0 x	у ●	М ● x	С
 ● x	5	Х ●	 ● x	1

Горизонтали

Каждому пальцу на правой и левой руке соответствует свой цвет. Одновременно двумя руками касаемся необходимым пальцем кругов. Задание можно выполнять от края к центру и от центра к краю.

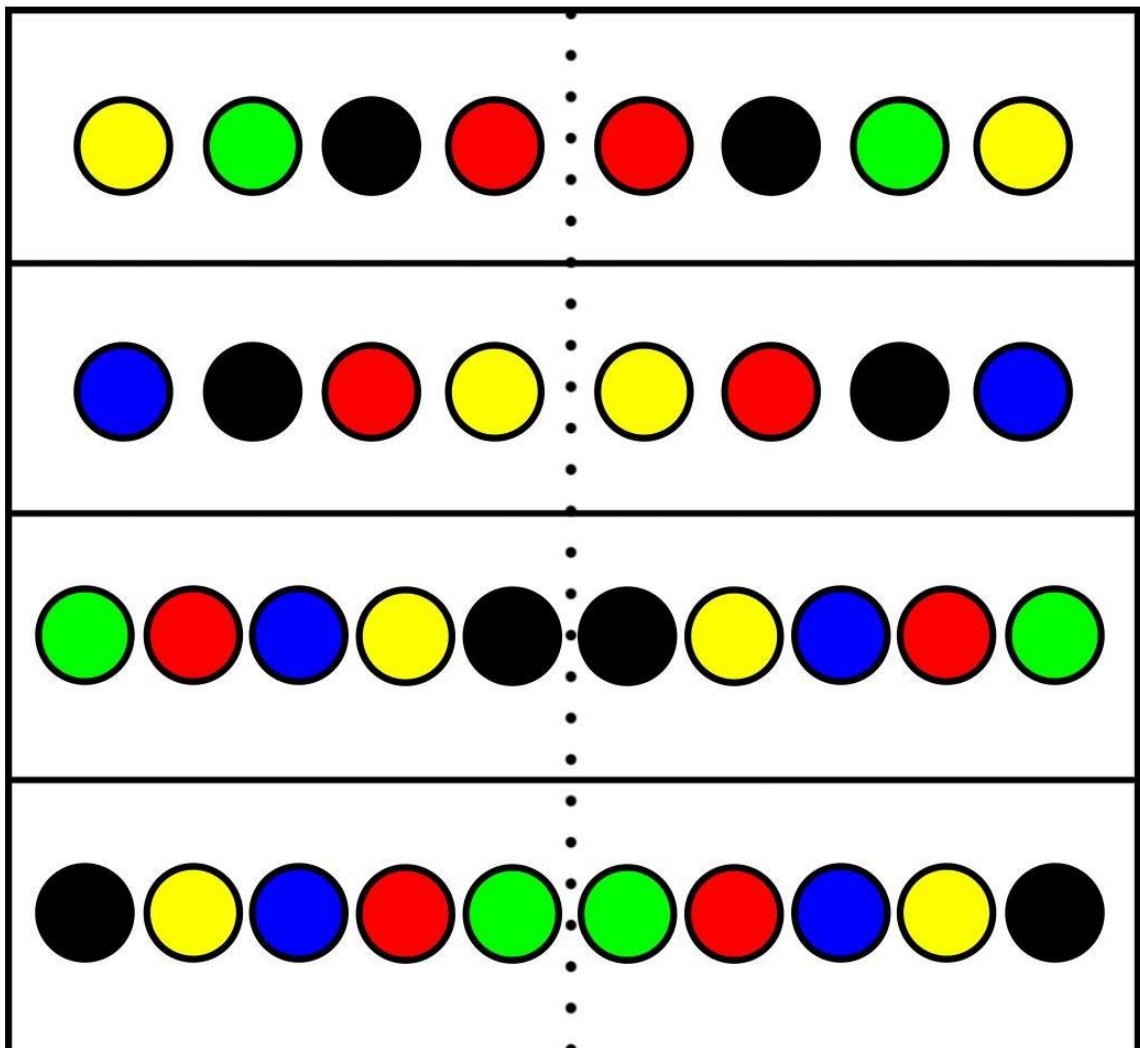
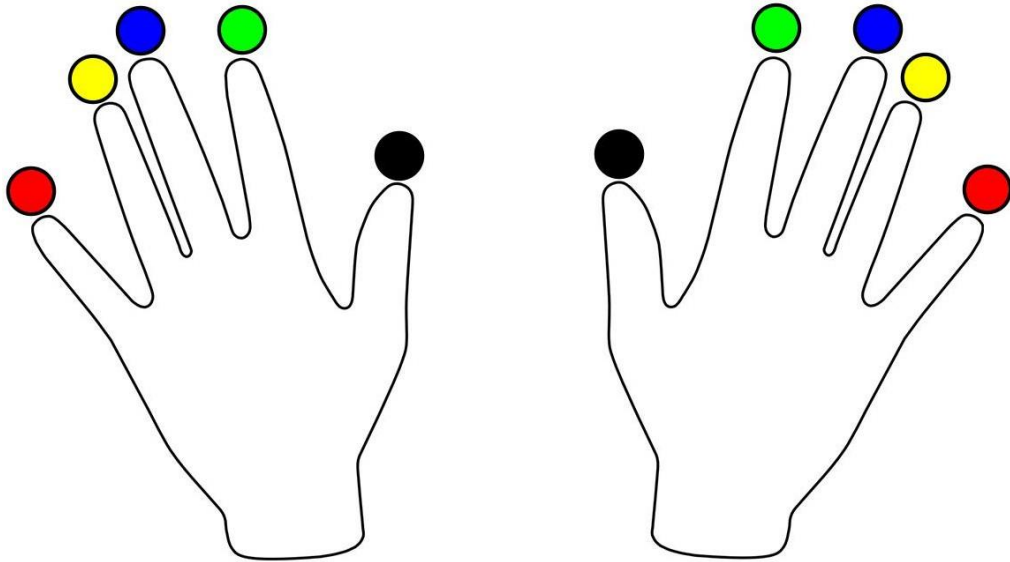

НЕЙРОГРАФИКА

Лабиринты

Пройди по очереди каждым пальчиком руки по лабиринту (работают две руки одновременно), старайся не задевать границы. Затем проведи путь от начала лабиринта до конца карандашами.

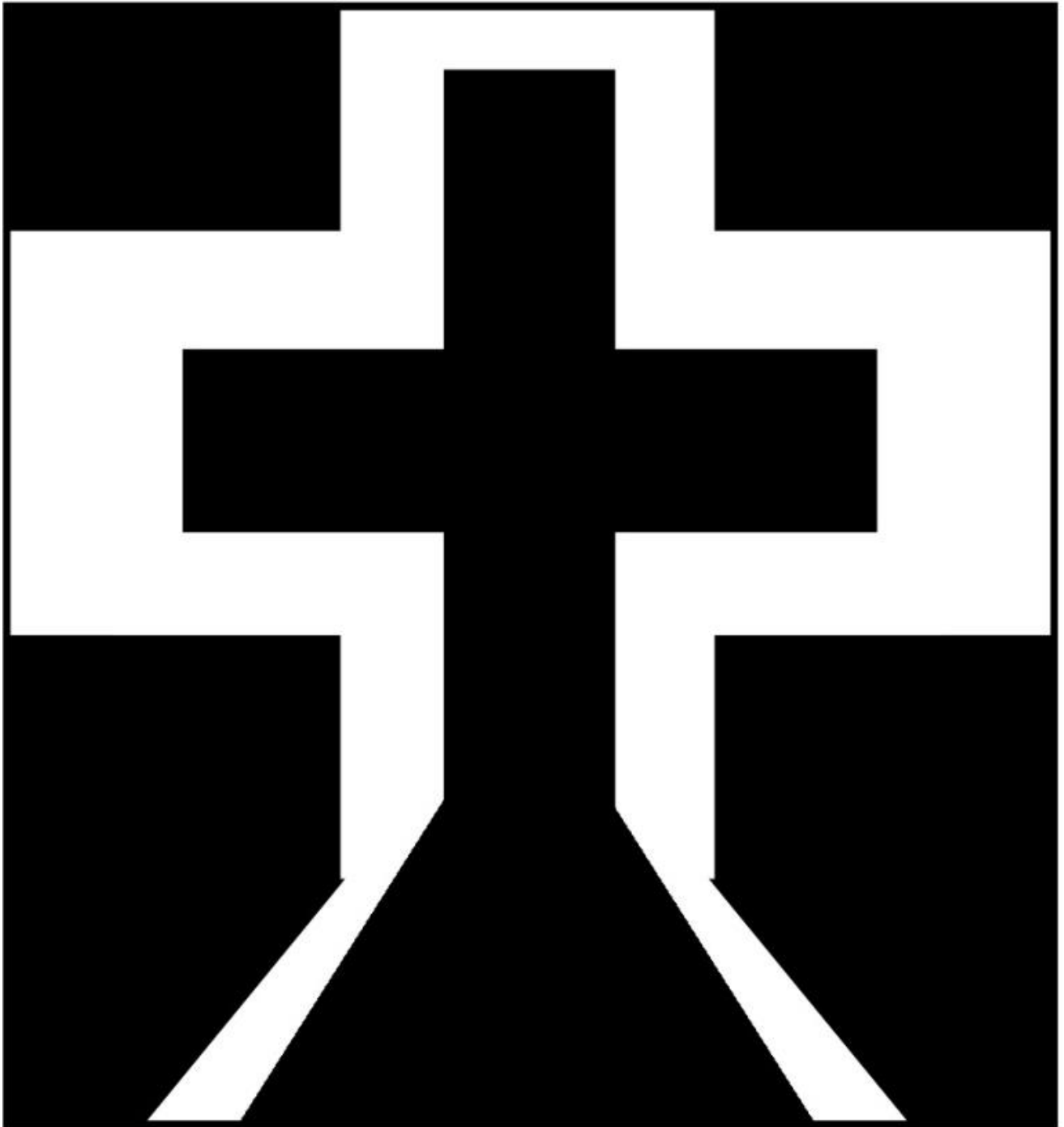

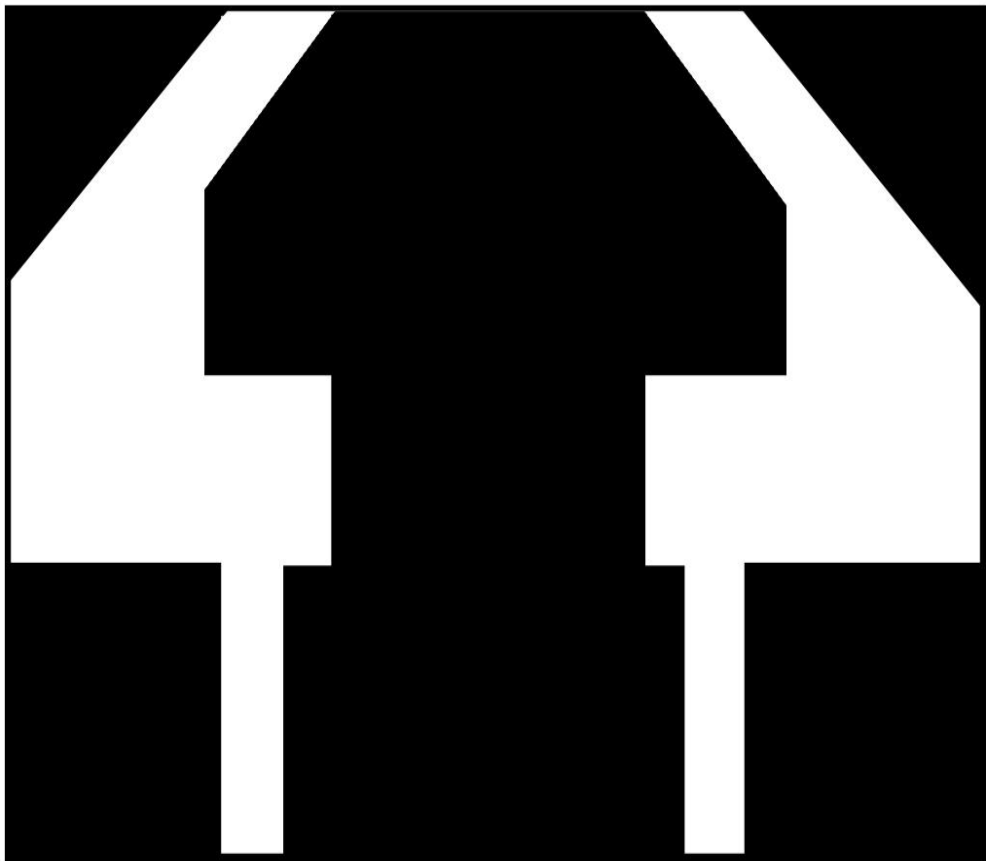
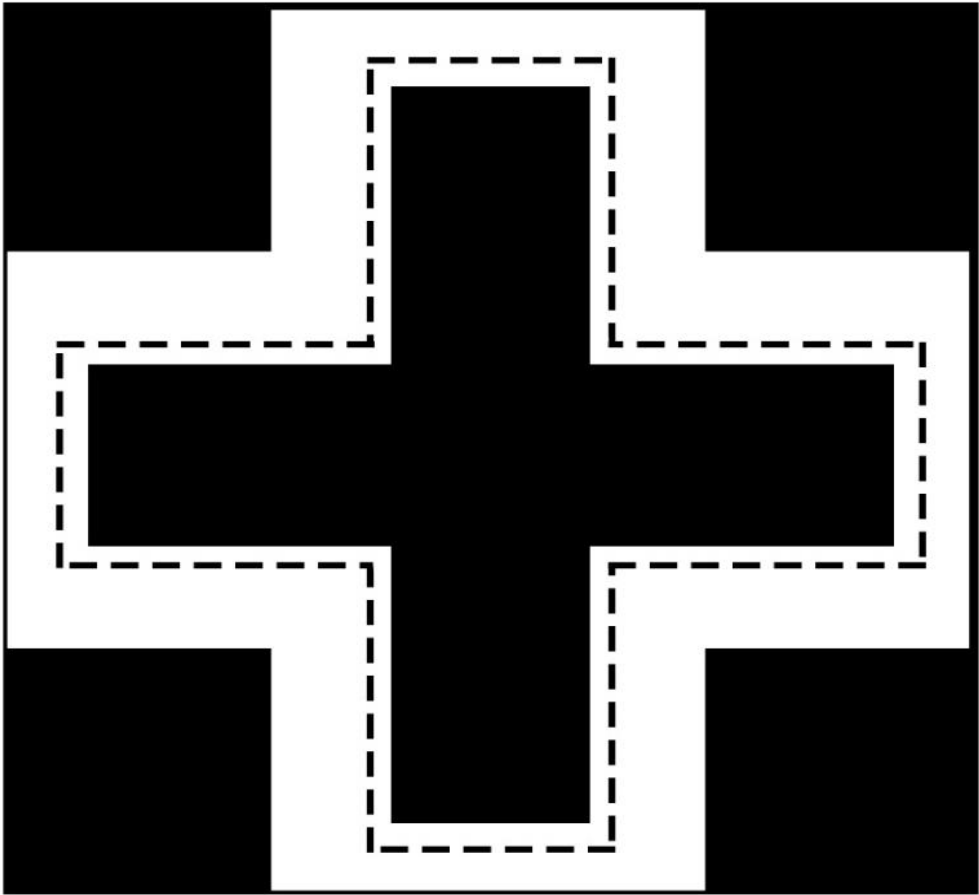

Круги

Упражнение выполняется двумя руками одновременно. В каждую руку нужно взять по ручке, карандашу или фломастеру. Черные круги соединить линиями между собой левой рукой, а пустые белые- правой.

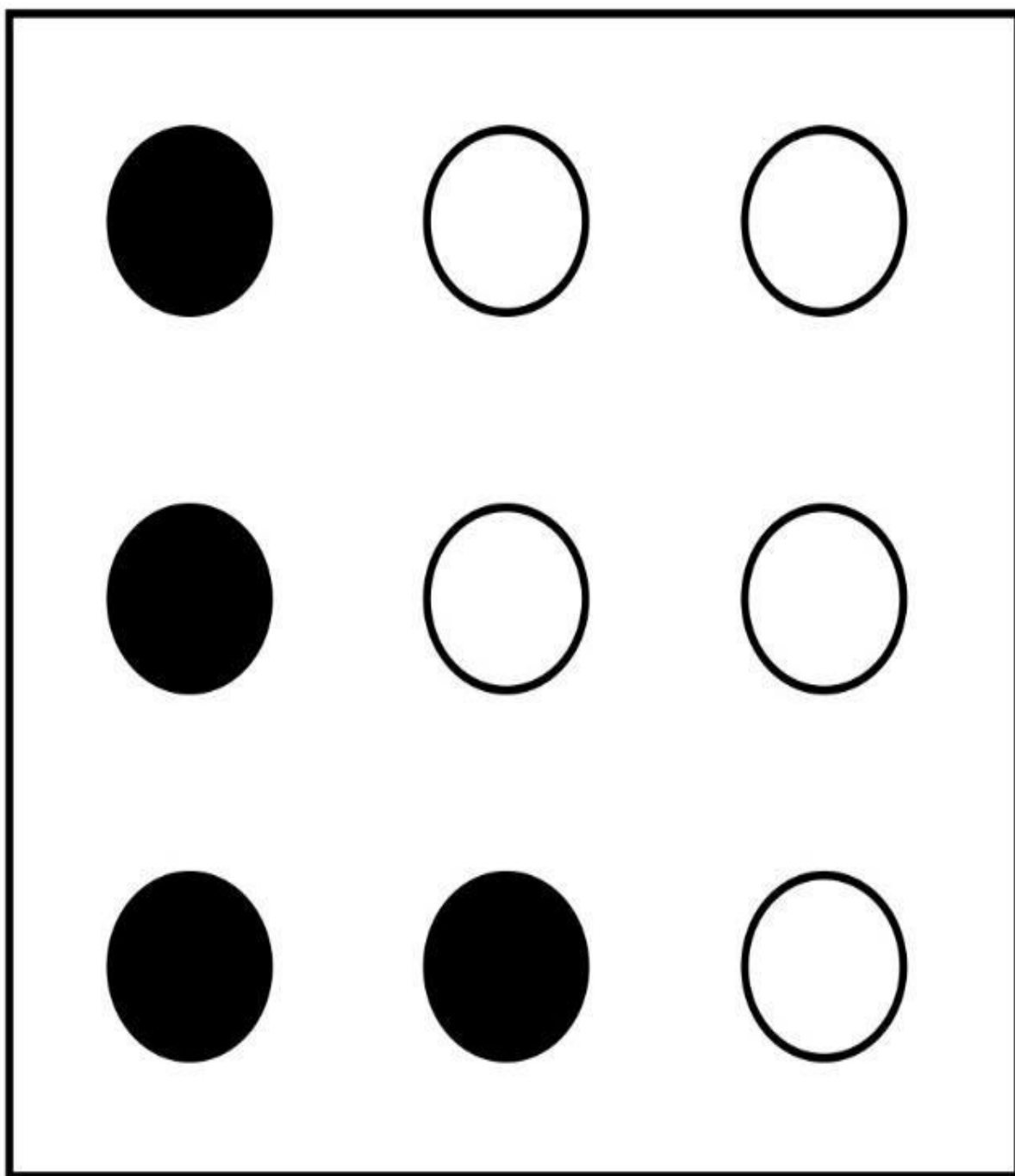

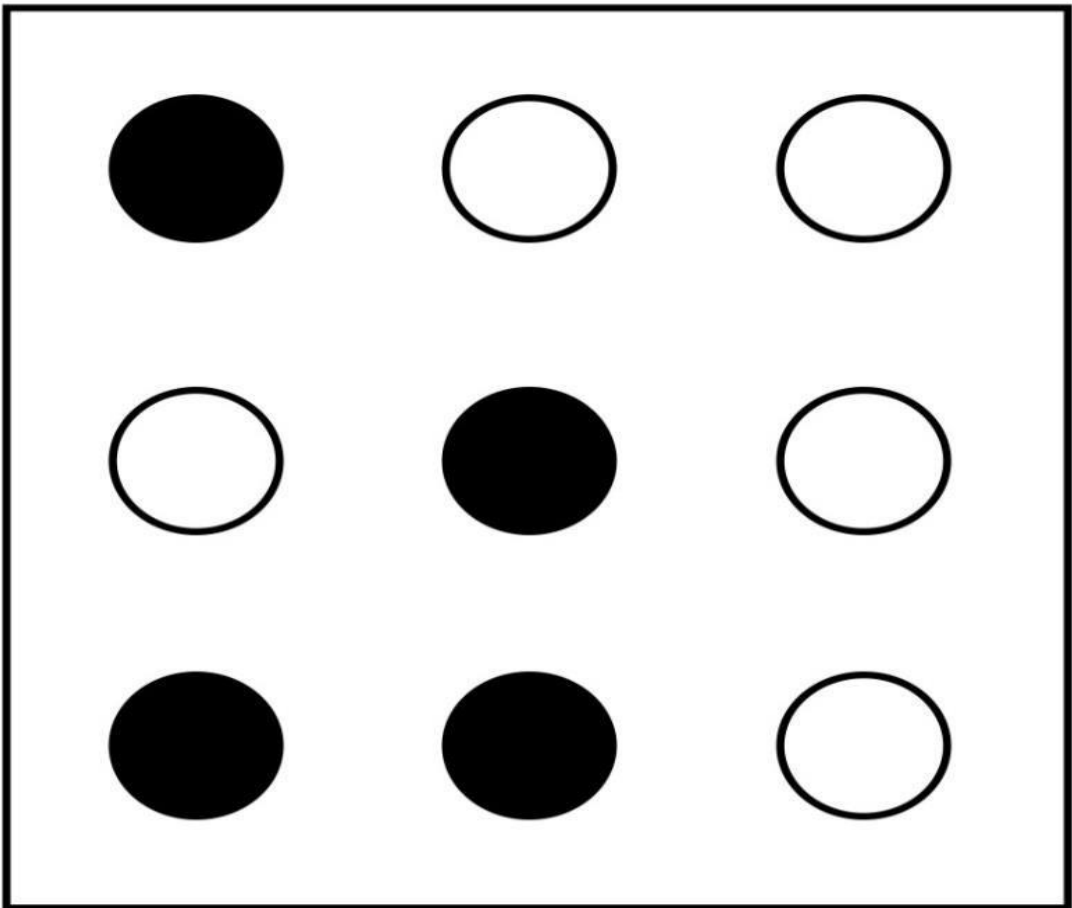
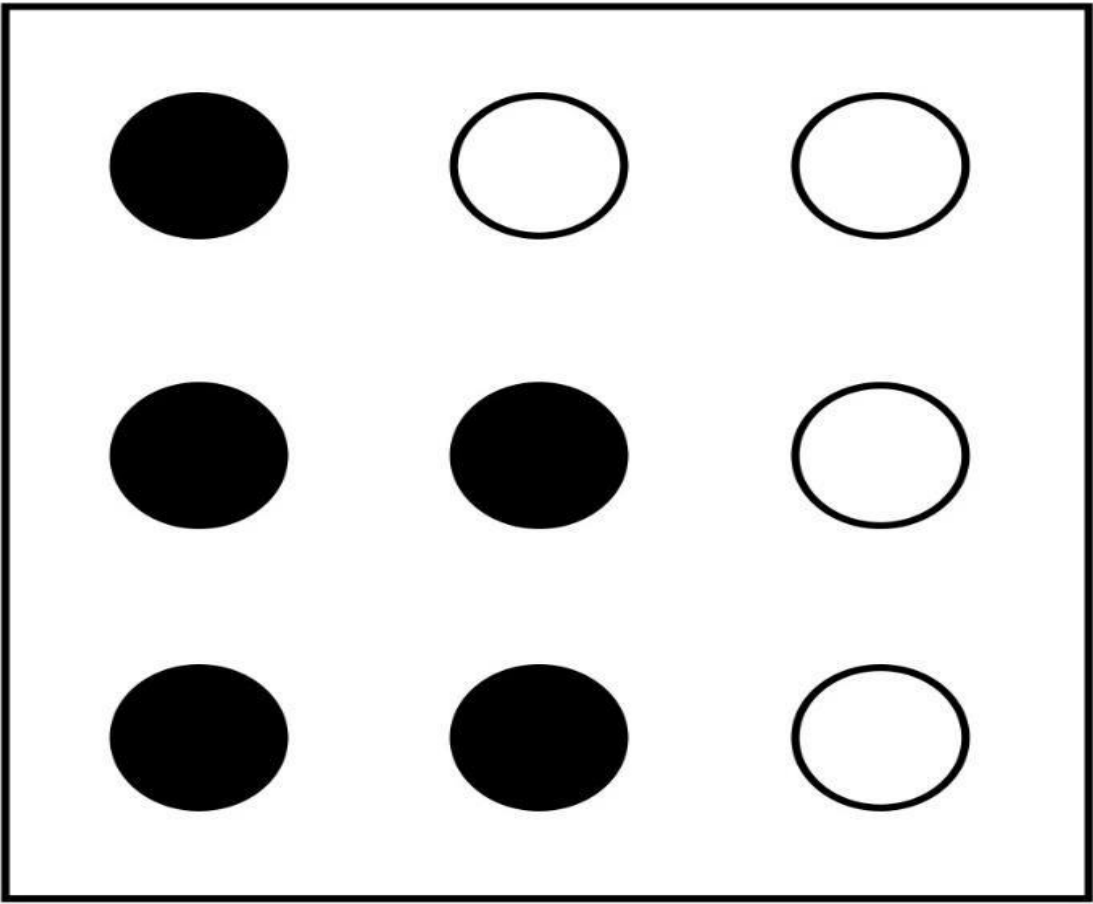

Знаки

Повтори знаки и линии в правой части как в образце

—	／	●	×	—					
+	●	+	●	○					
—	○	—	／	×					
●	×	×	+	○					
○		—	＼	●					

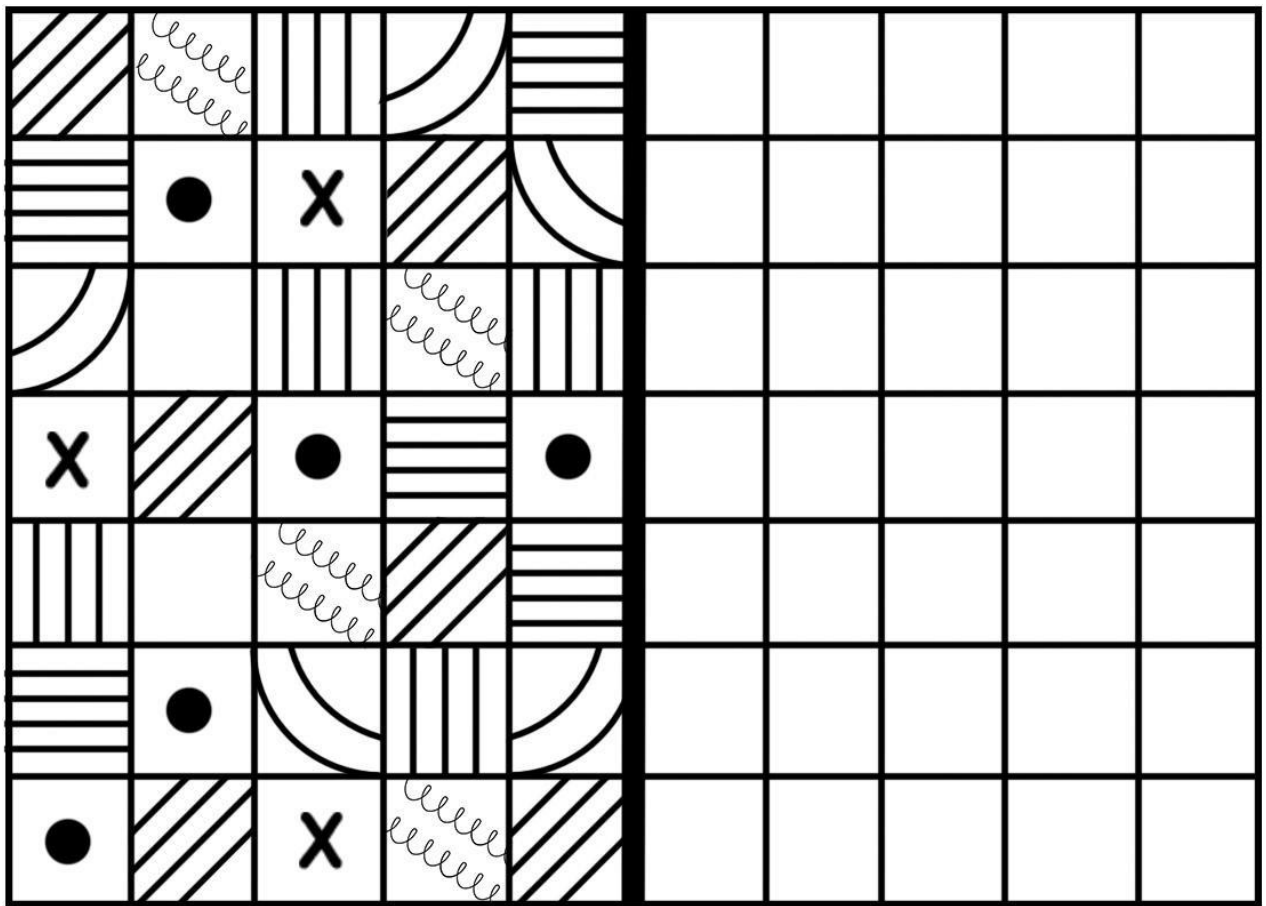

Поля

Необходимо соединить одинаковые фигуры (круг и крест), которые находятся на углах фигуры. Проведи линию через все поле, не задев на нем ни одной фигуры.

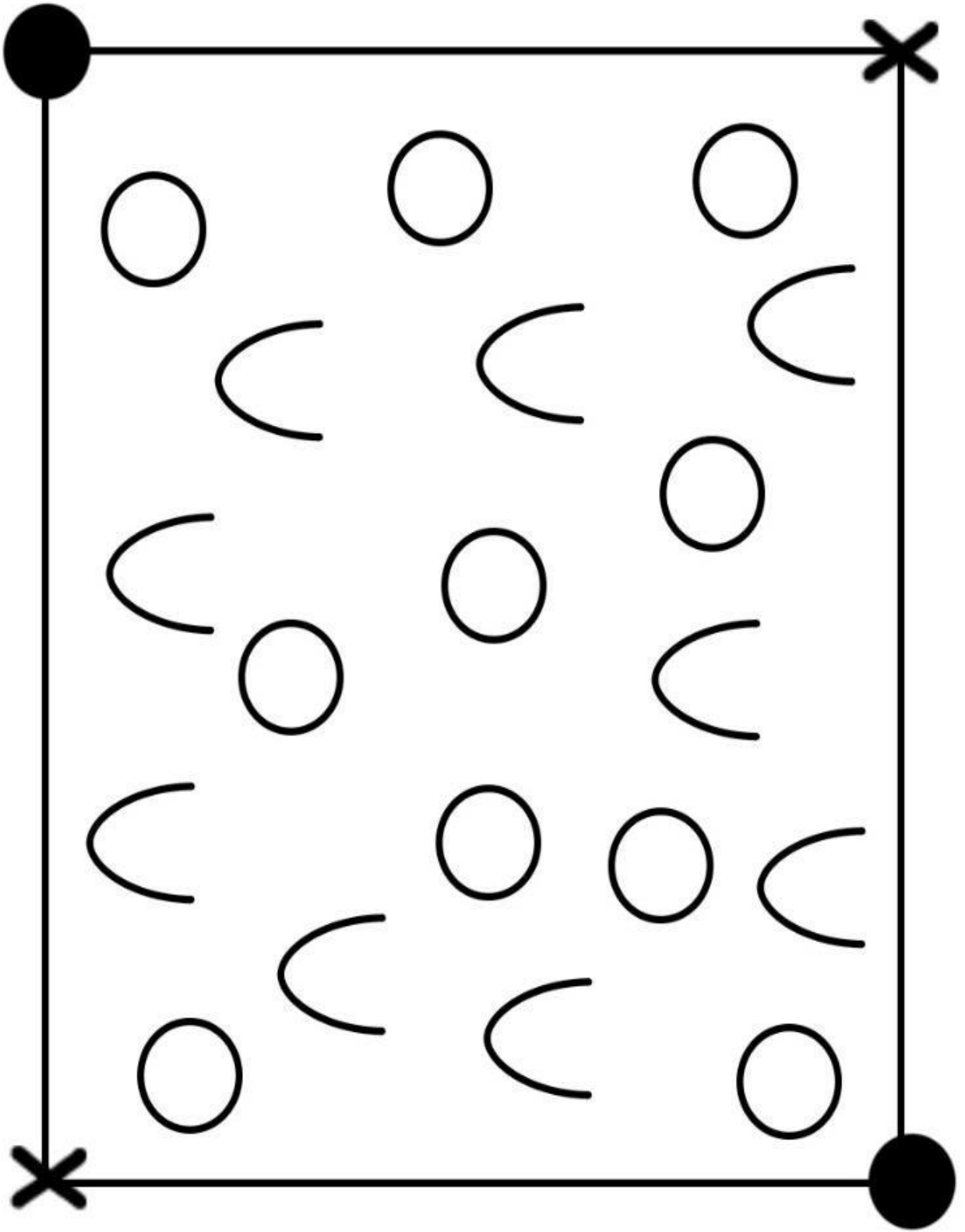

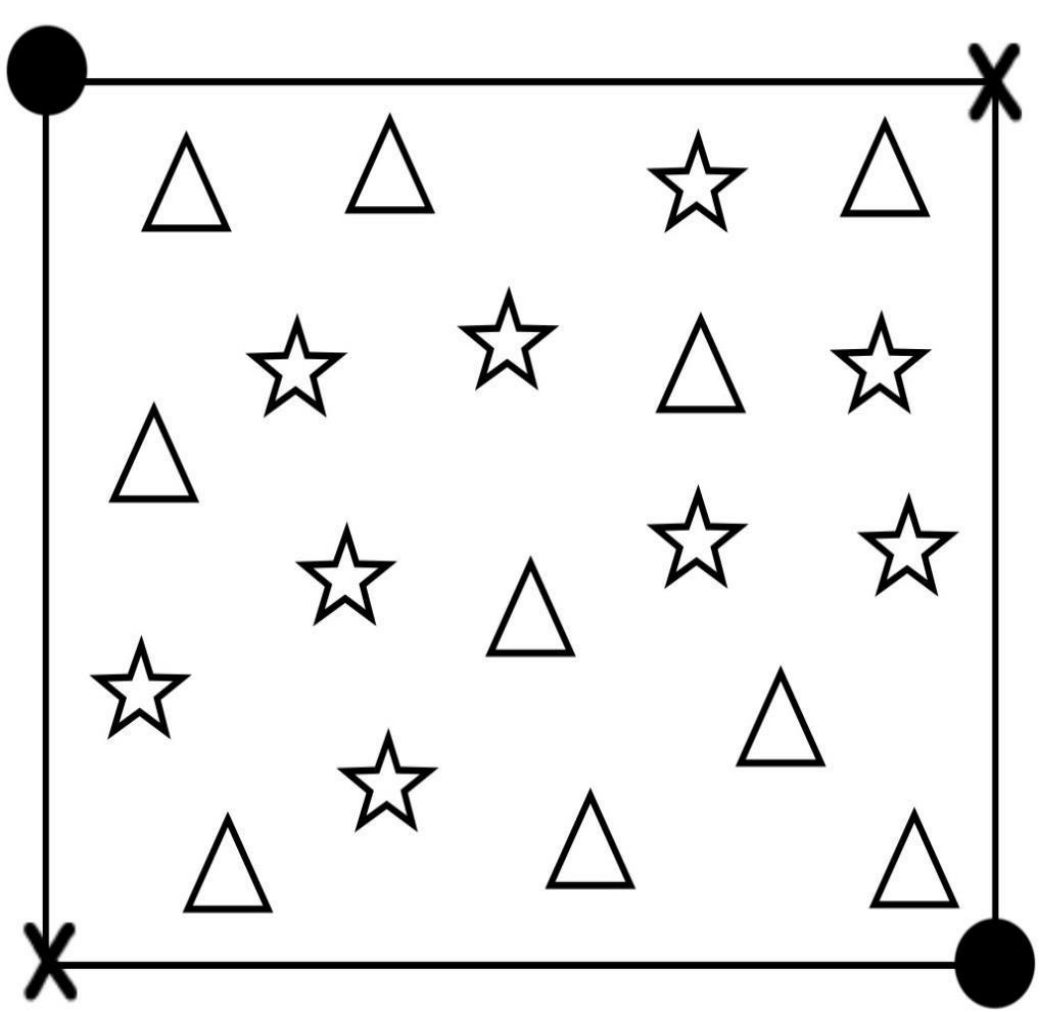
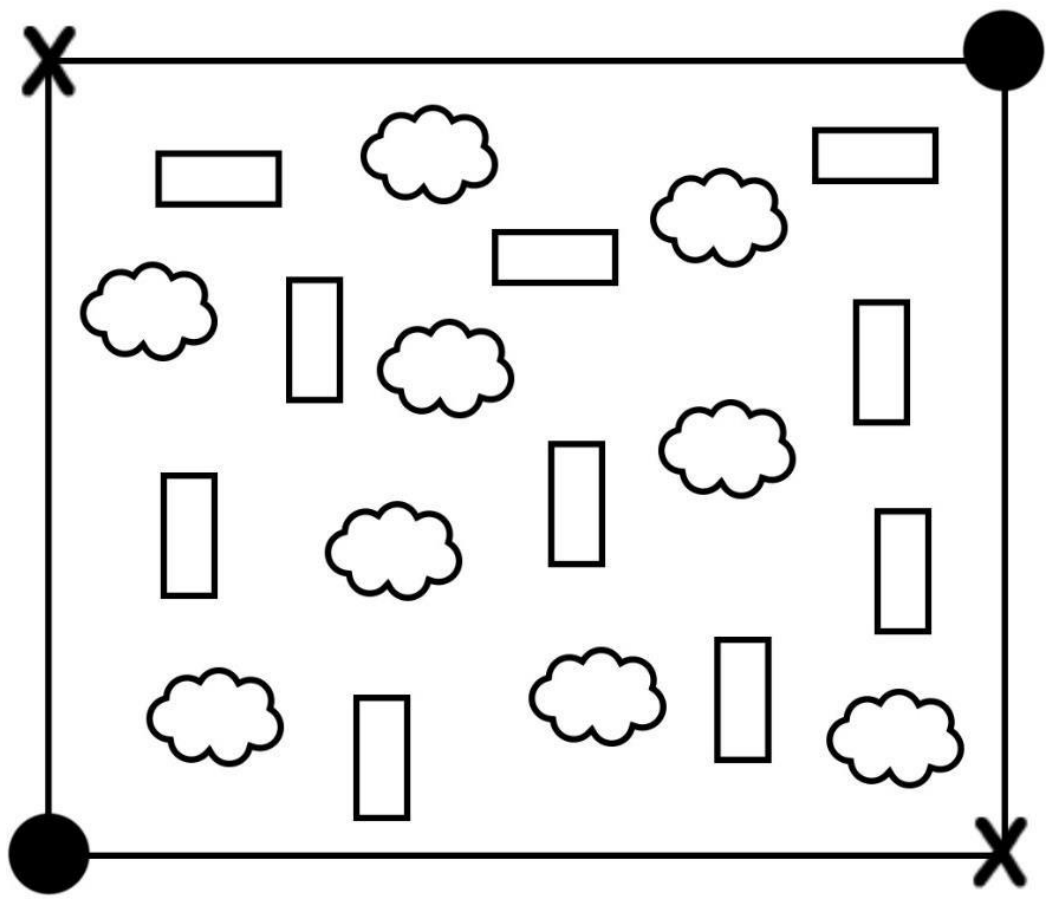

ЛОГИКА

Внимательно посмотри на каждый ряд. В фигурах присутствует определенная закономерность. Какой фигуры не хватает в 3 ряду? В 4 ряду?

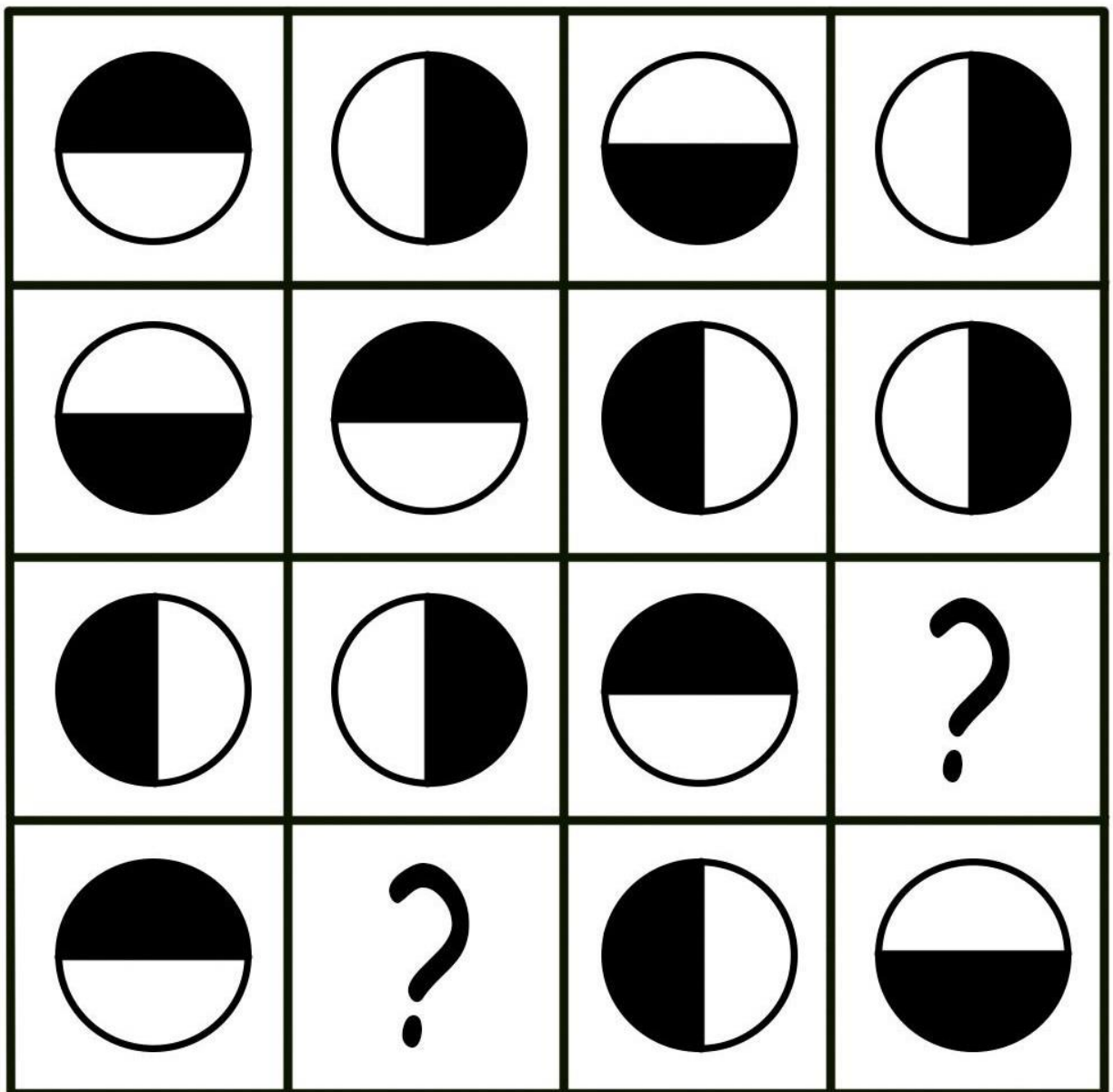

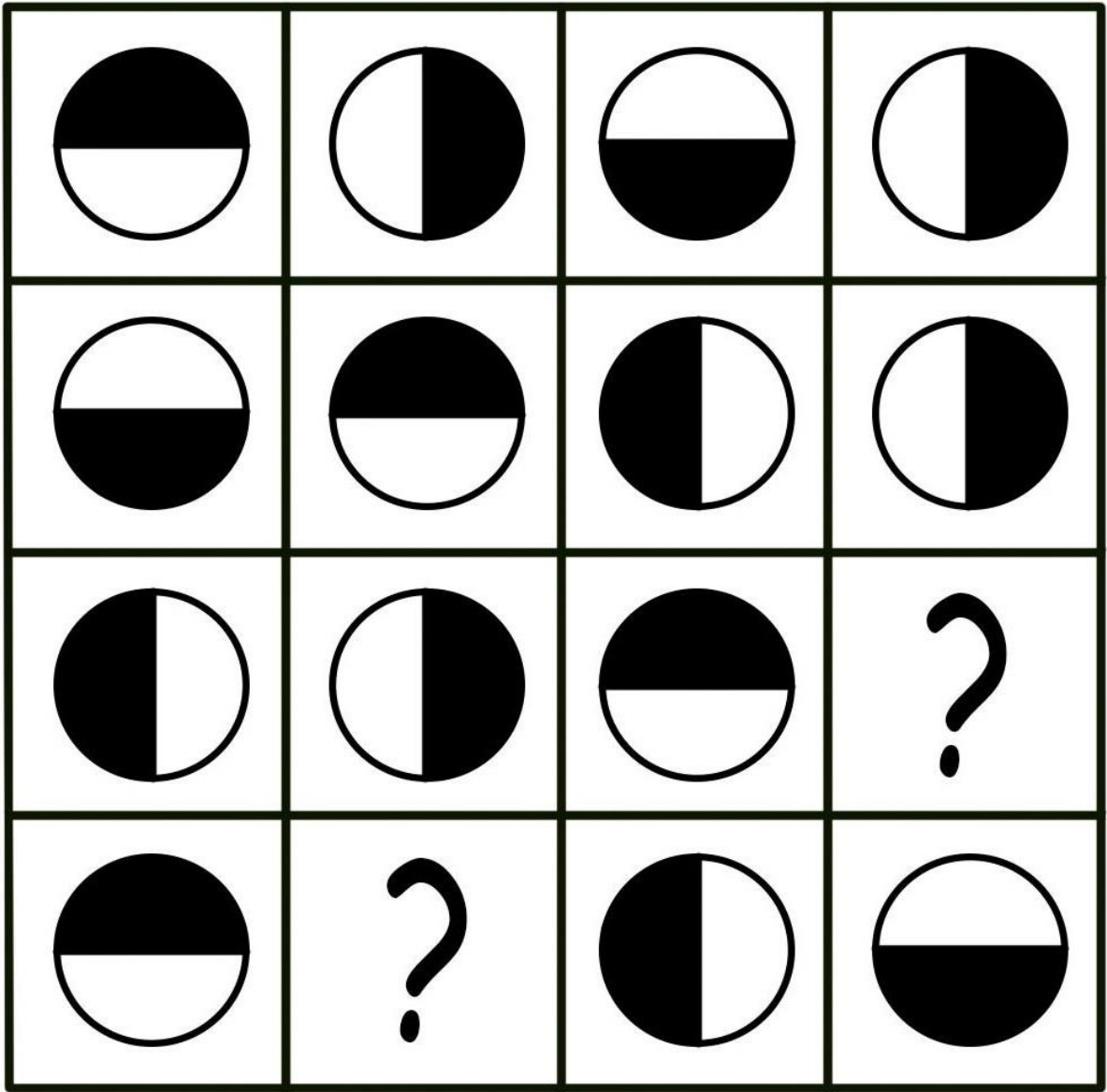

Комната

Расставь мебель в комнате так, чтобы она не соприкасалась друг с другом. Ставить можно только на белые клеточки.



шкаф



стул









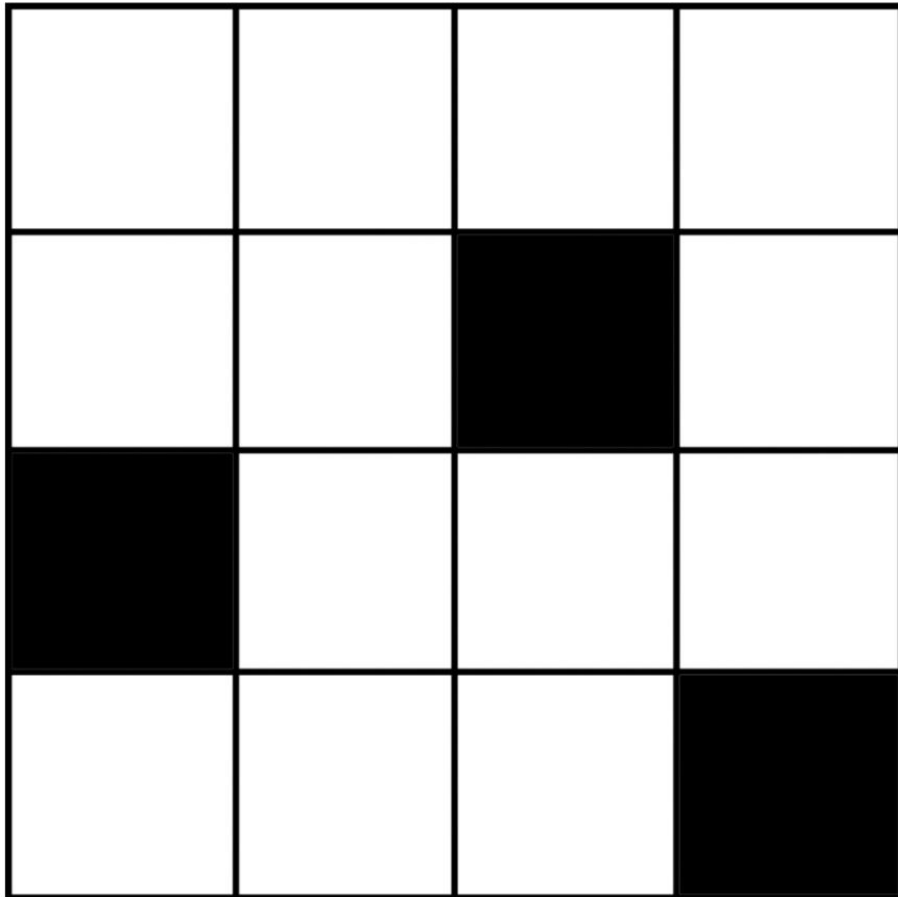

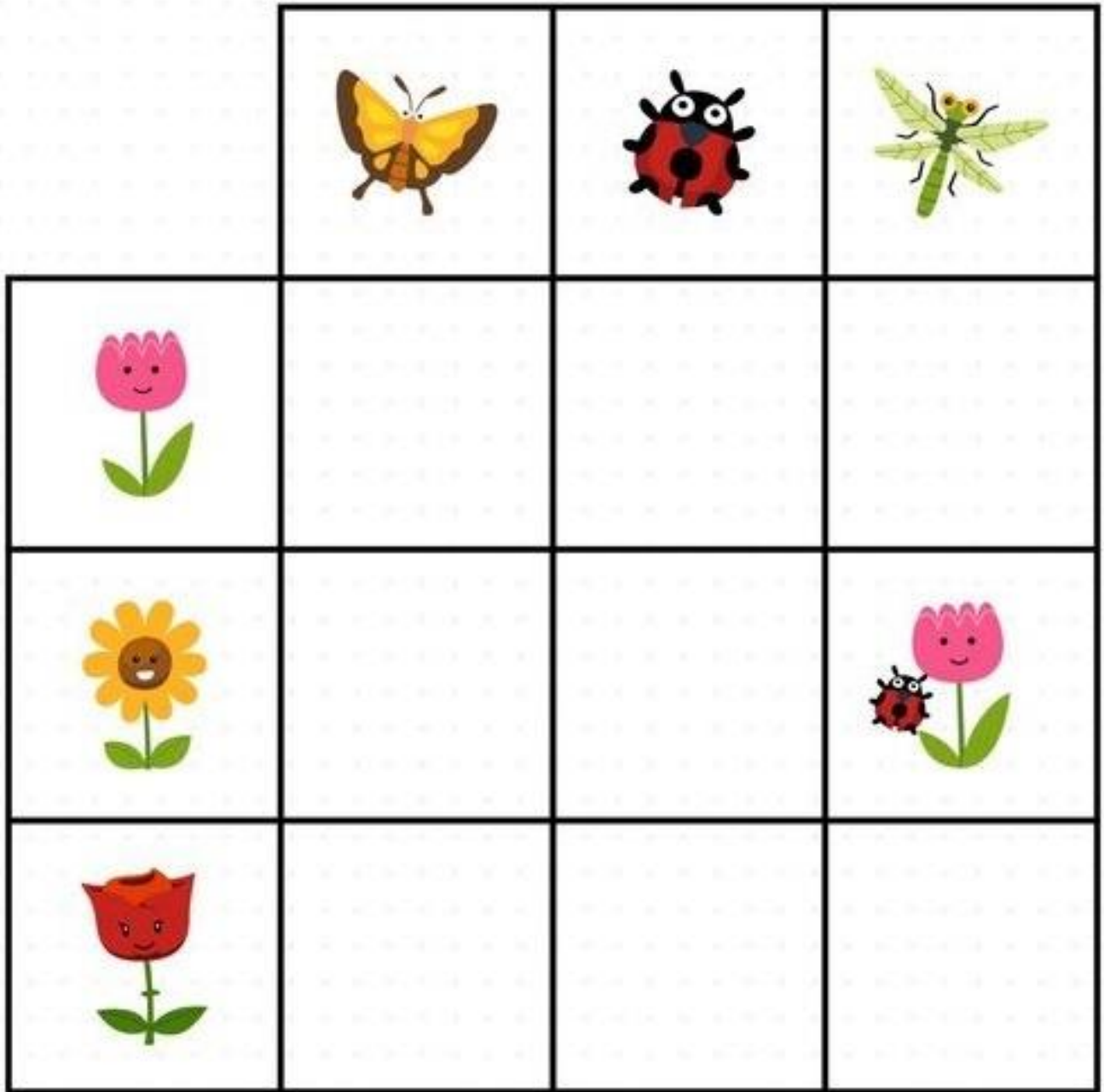
кровать



стол









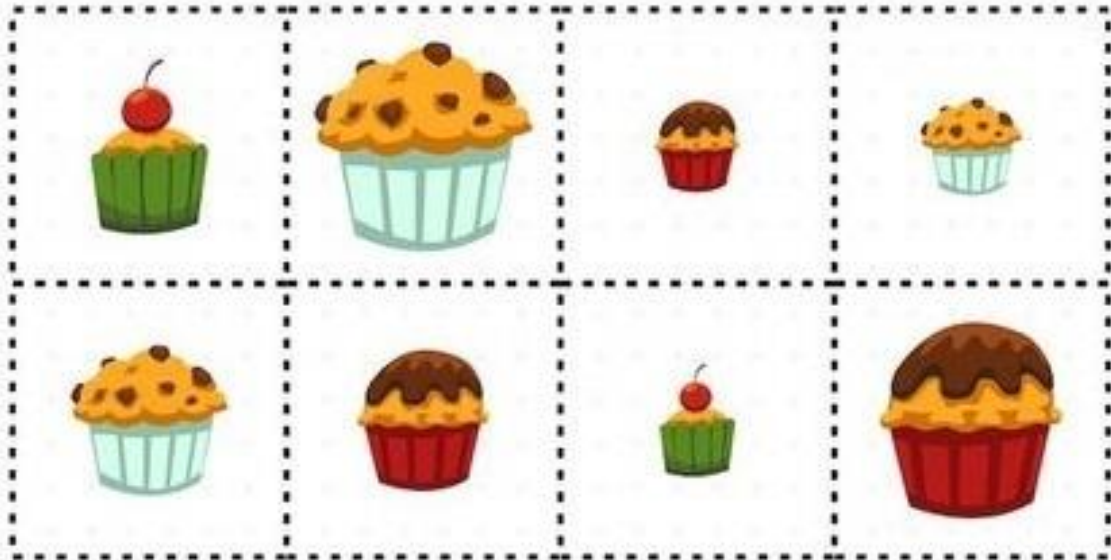
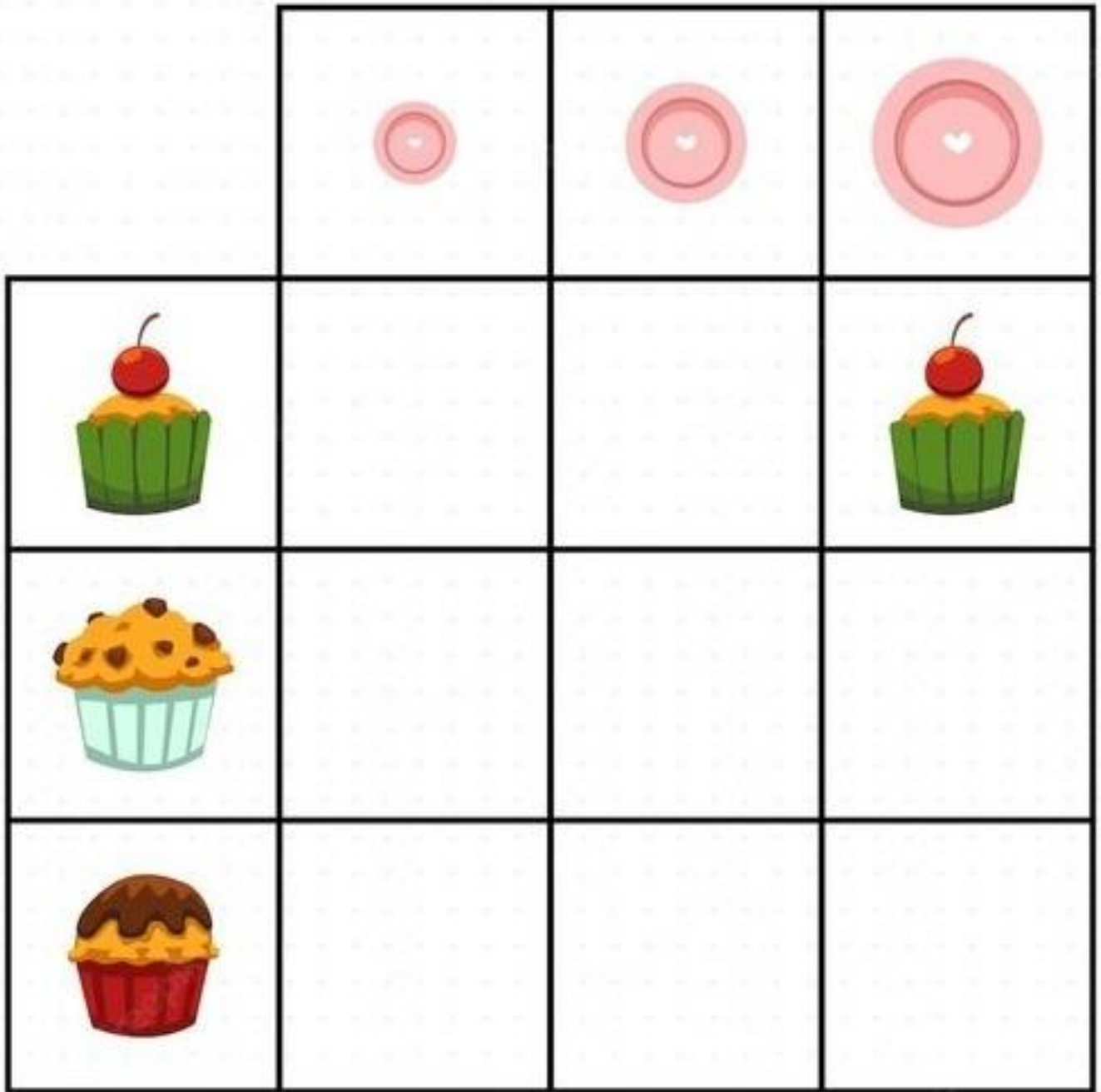

















			
			
			
			



			
			

			
			
			
			





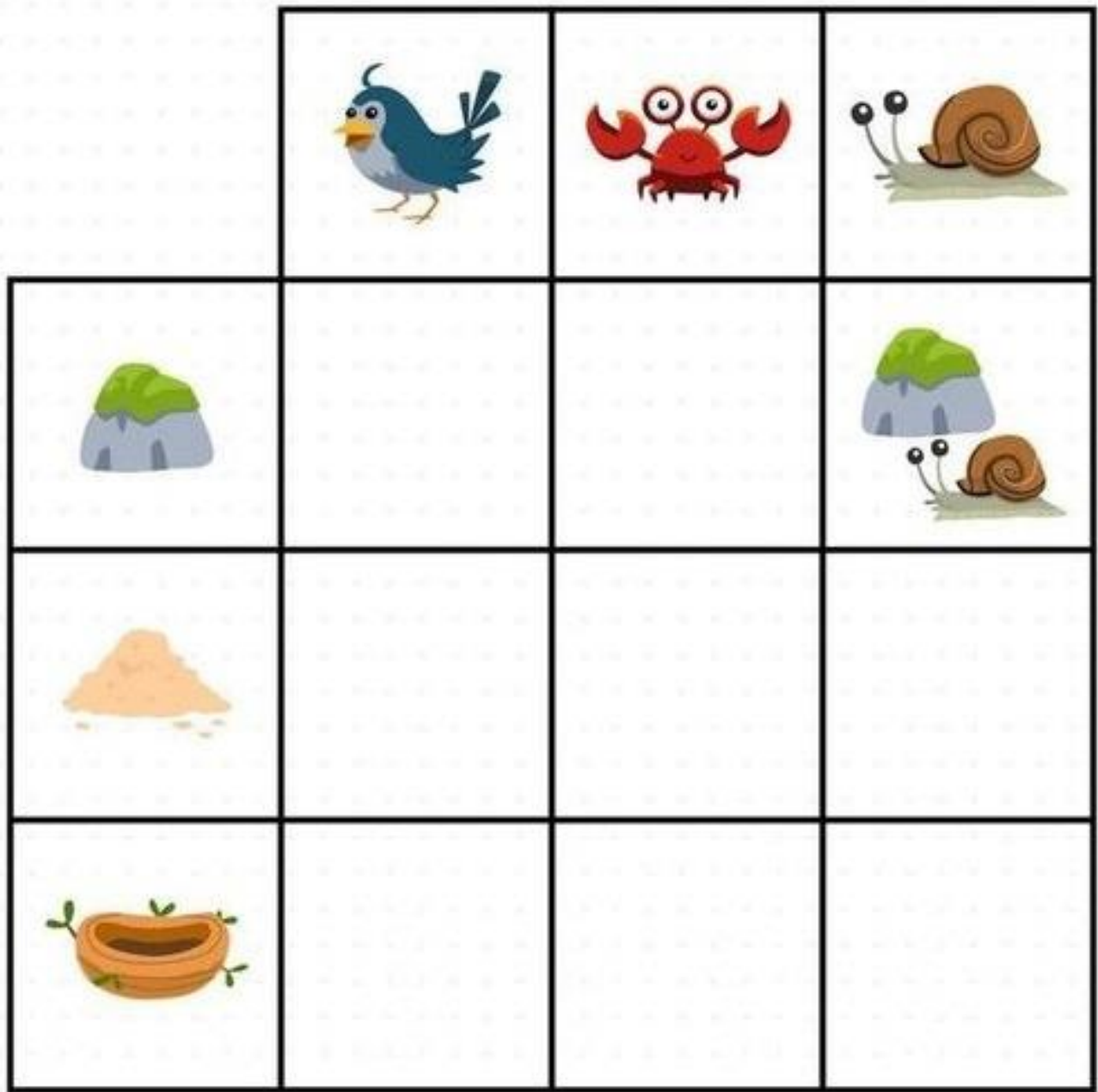

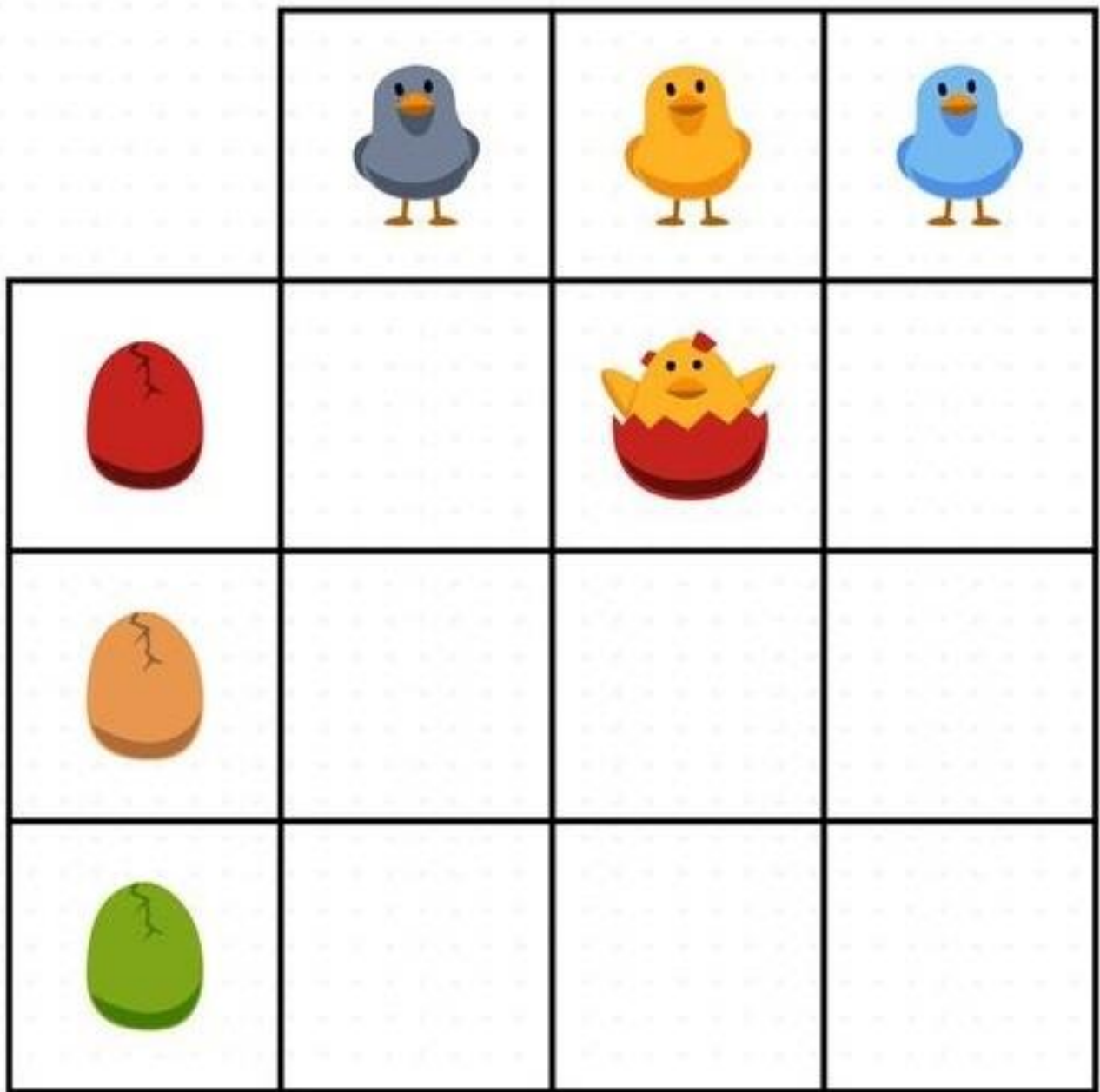

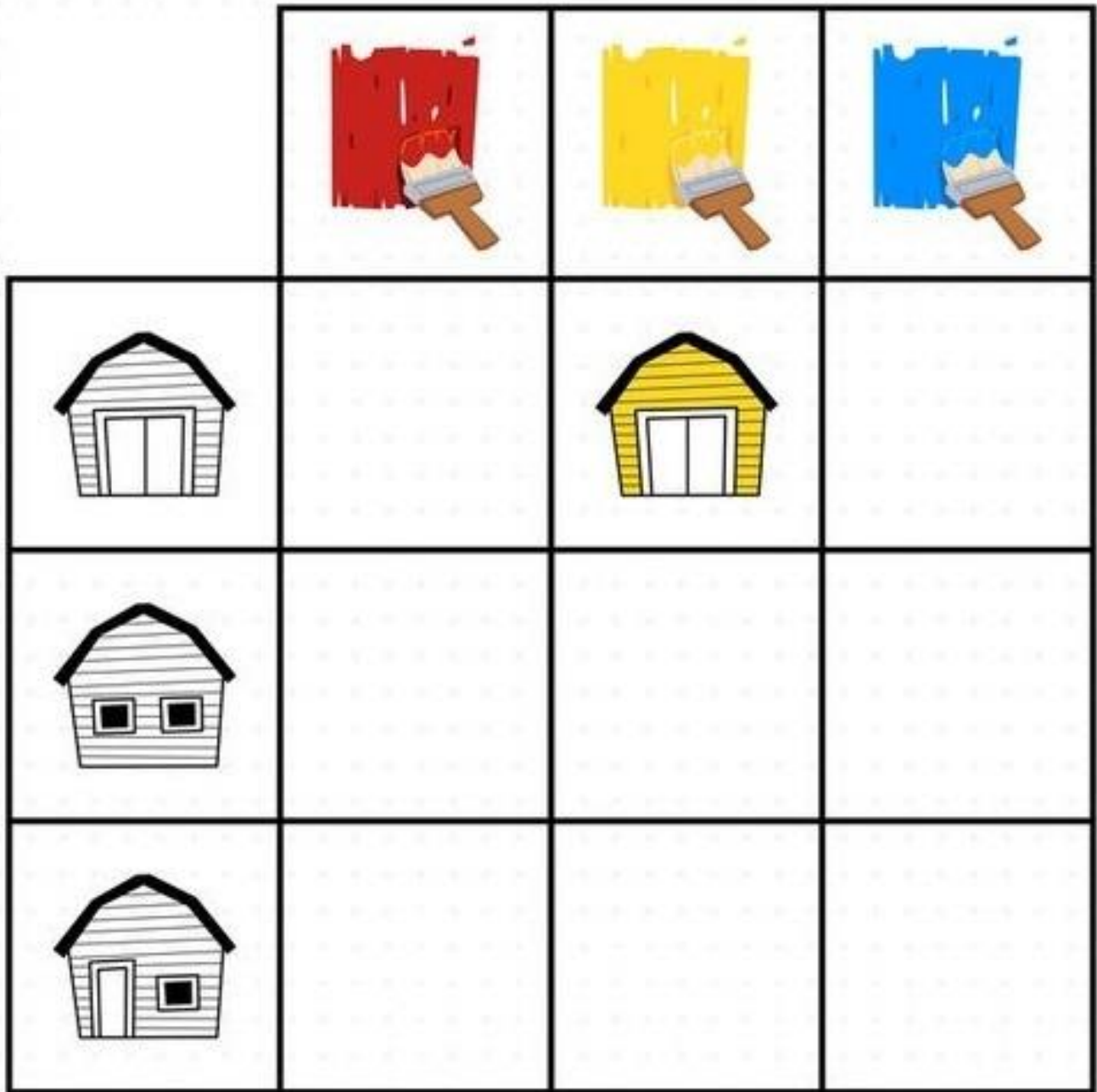

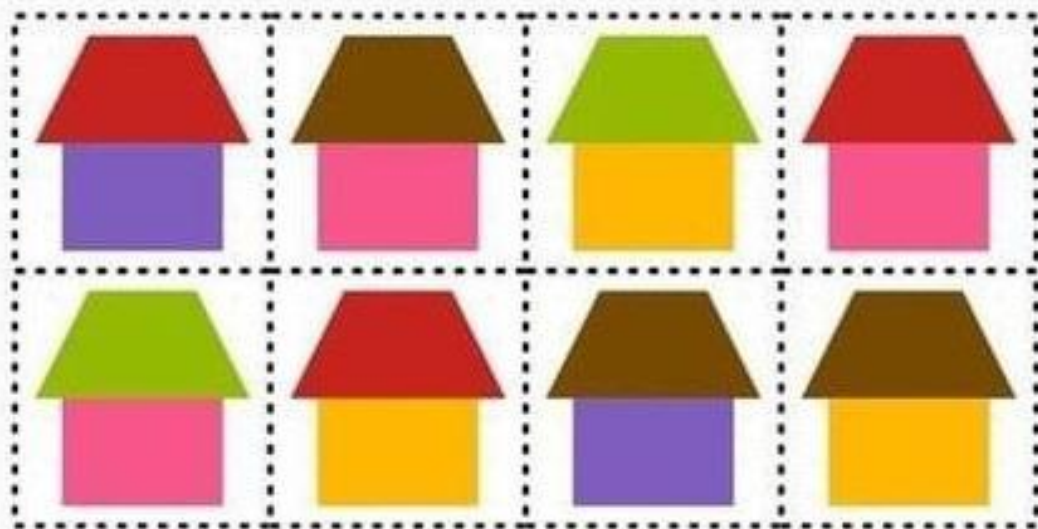
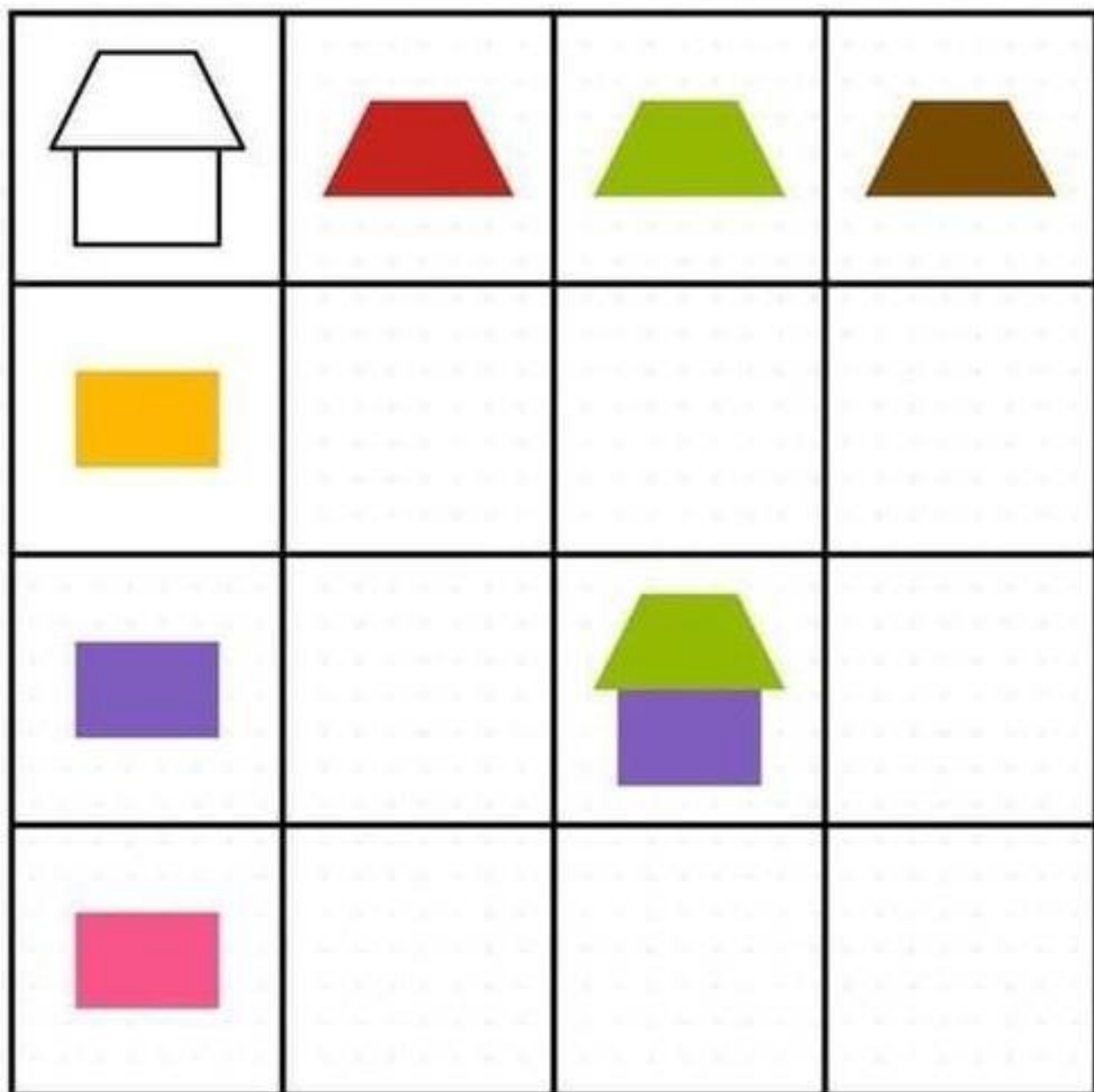
ДВУРУЧНАЯ КООРДИНАЦИЯ

1. Закрась правую половину фигуры красным, а левую—синим цветом. Действуем двумя руками одновременно.
2. Обведи листья двумя руками одновременно: левую половину — левой рукой, а правую— правой. Задание выполняем двумя руками одновременно. Обрати внимание на цвет каждого листочка!
3. Все крестики соедини одной линией левой рукой, а все точки— правой. Задание выполняем двумя руками одновременно.

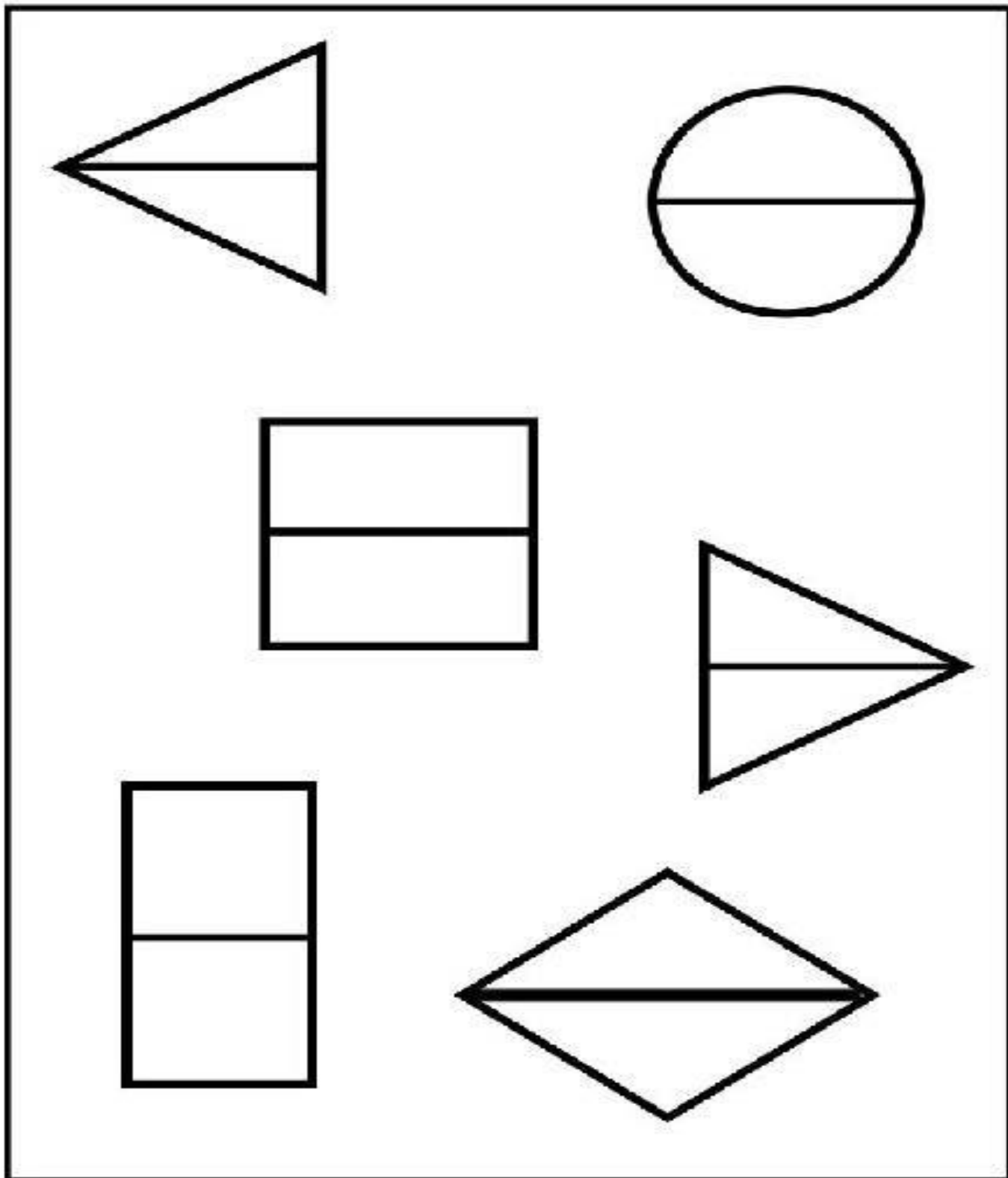

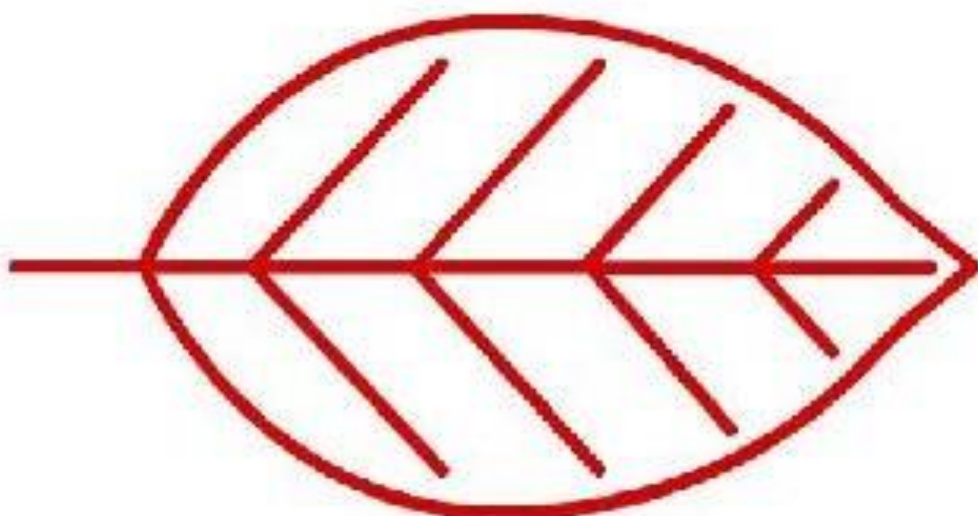
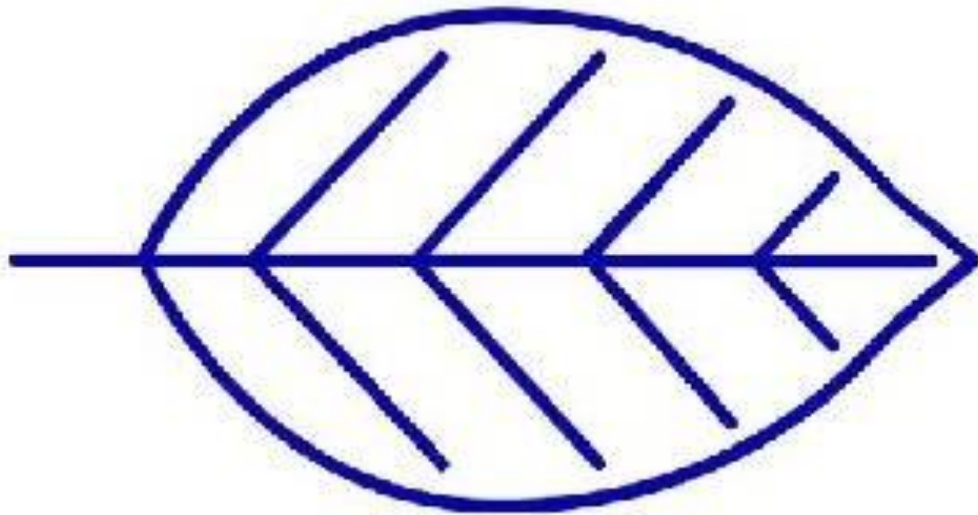
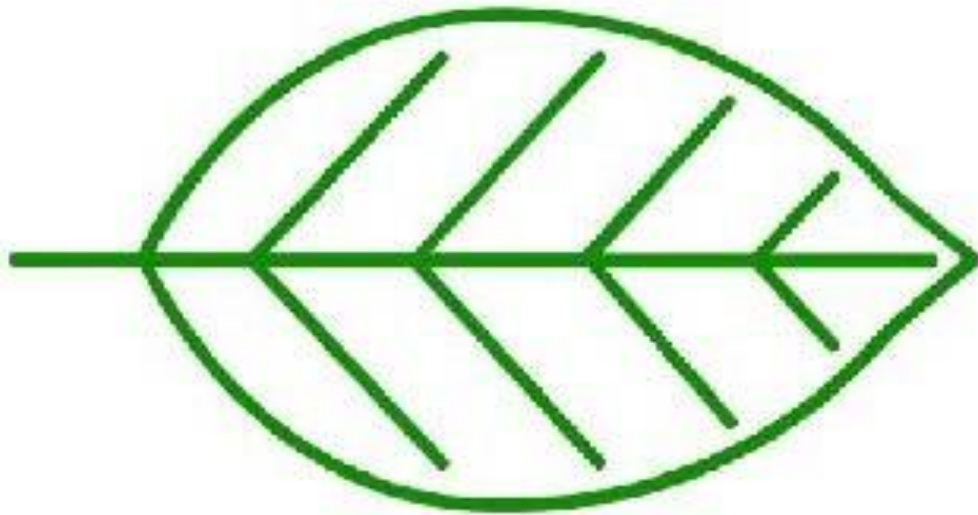

X X X X X
X X X X X
X X X X X

• • • • •
• • • • •
• • • • •
• • • • •

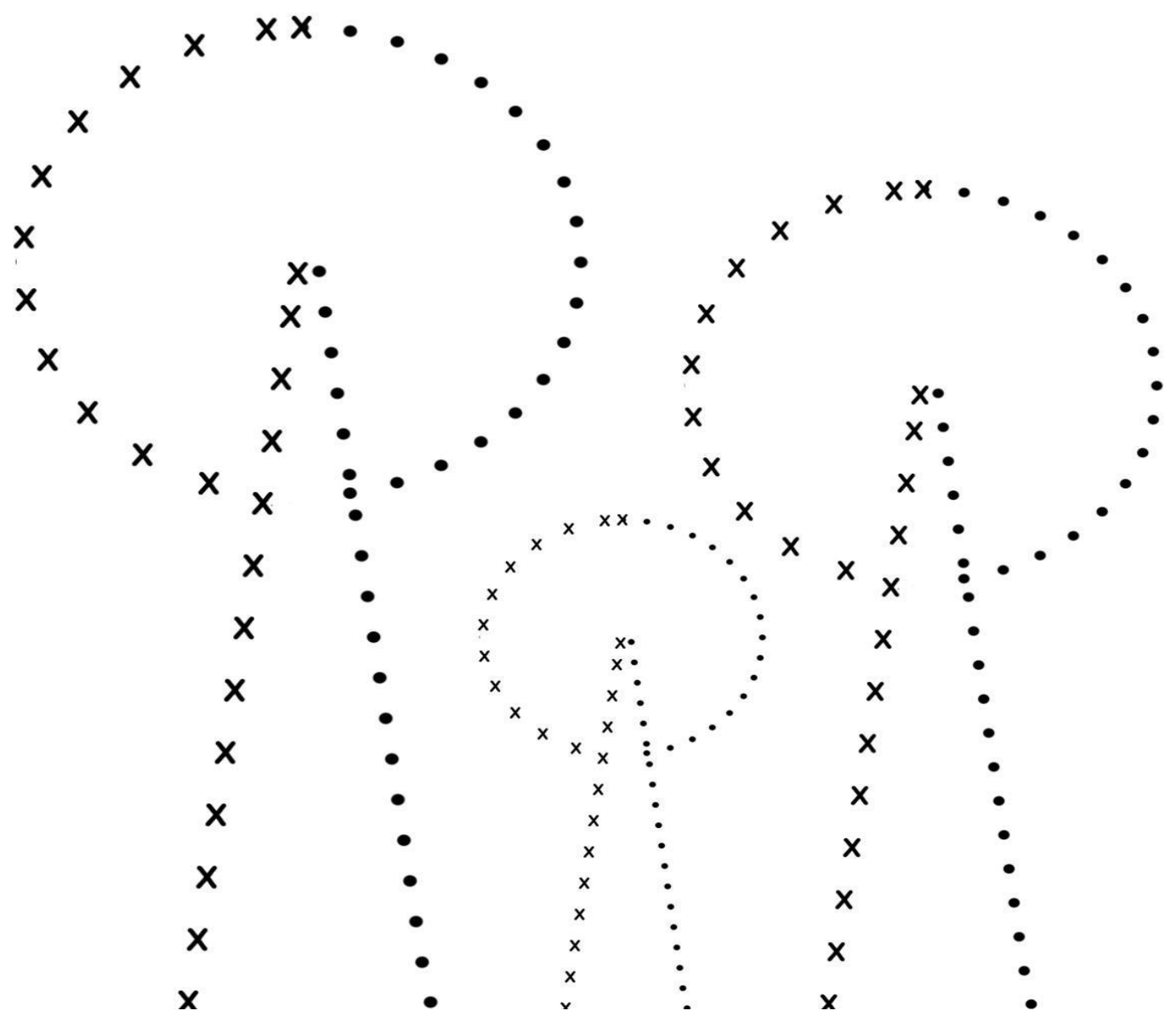

ЗРИТЕЛЬНО-ПРОСТРАНСТВЕННАЯ КООРДИНАЦИЯ

В каждой фигуре проведи горизонтальную или вертикальную линию. Закрась одну из половинок круга. Линии и стрелки внизу под чертой подскажут, как выполнять задание: вертикальная или горизонтальная полоска- как разделить круг, а стрелочка- какую половину закрасить (правую, левую, верх или низ)

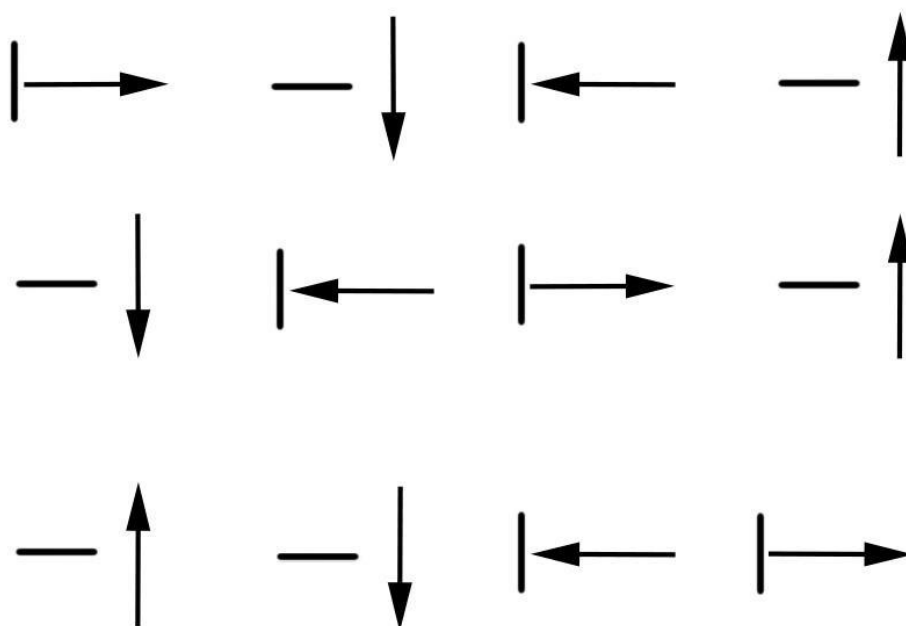
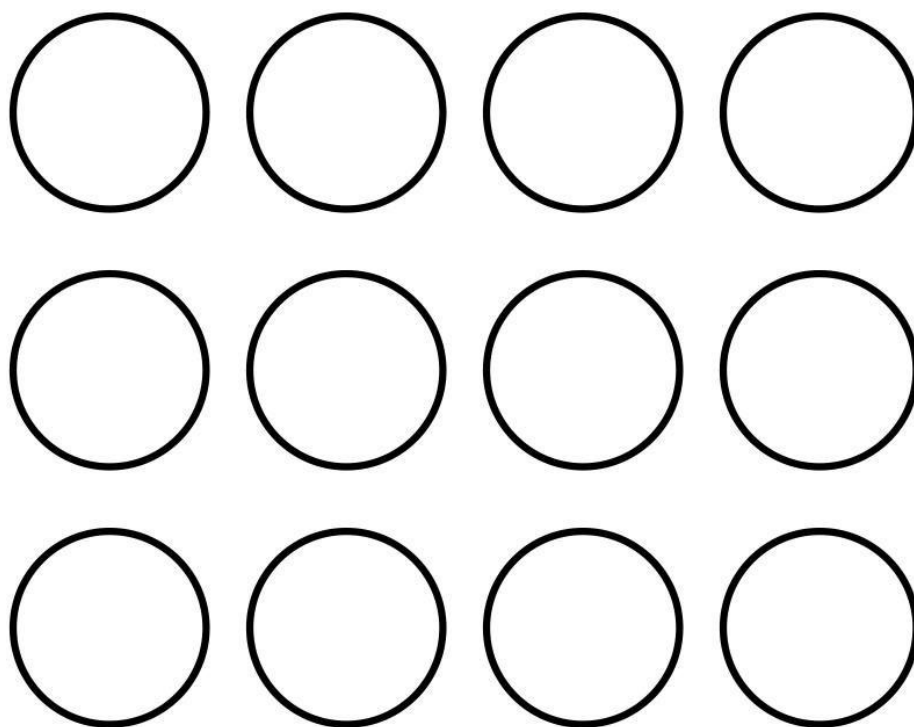

ВНИМАНИЕ

Внимательно посмотри, как обведены или зачеркнуты фигуры в примере.

Сделай также со всеми фигурами на поле.

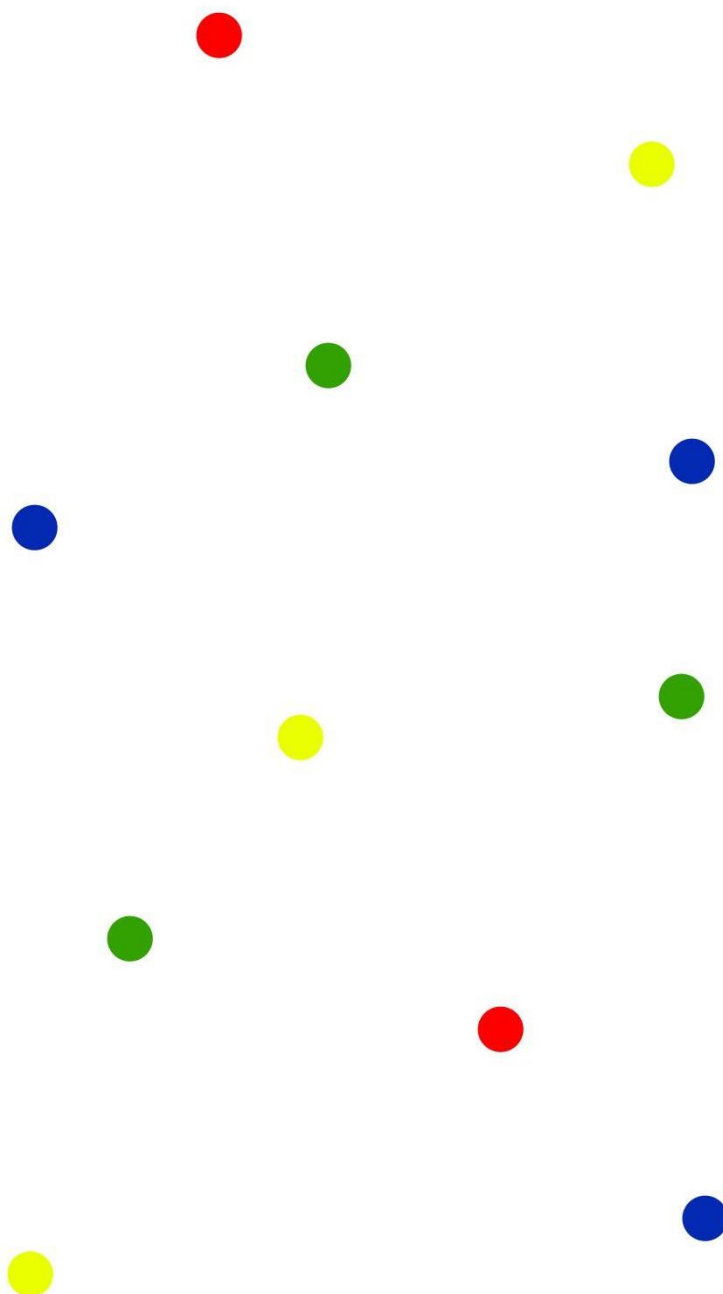
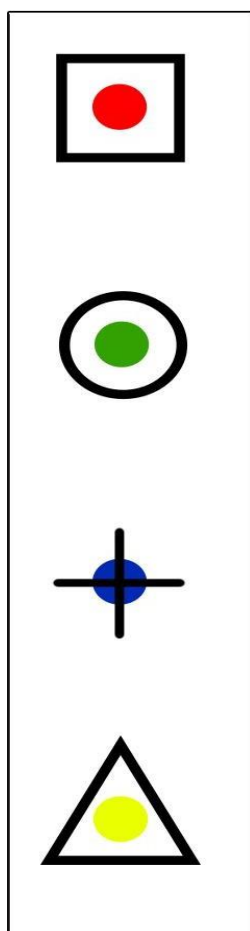

Найди одинаковые пары карточек на рис.1 и рис.2

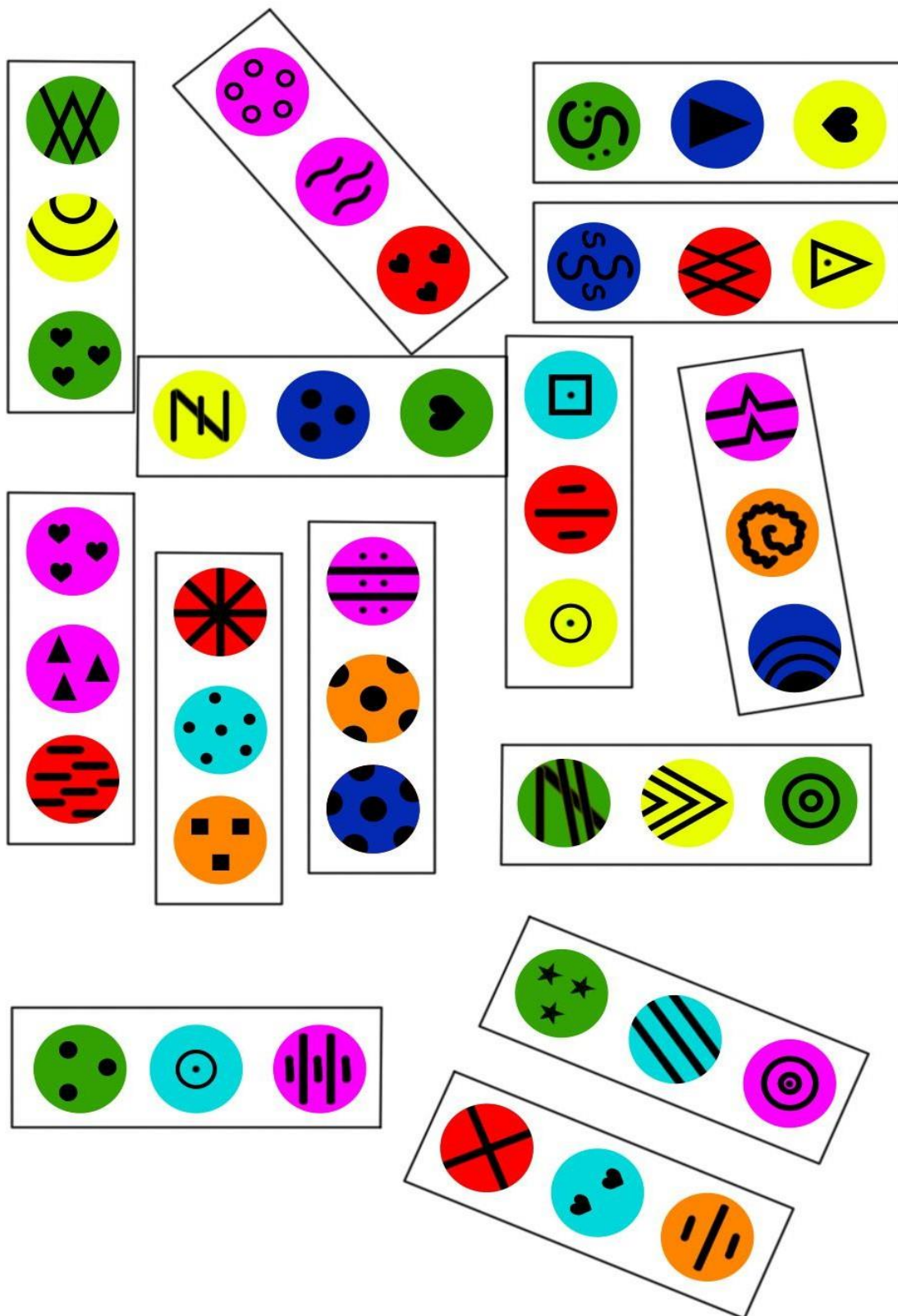

1

1

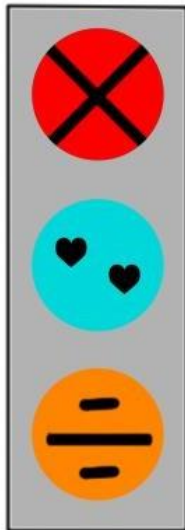
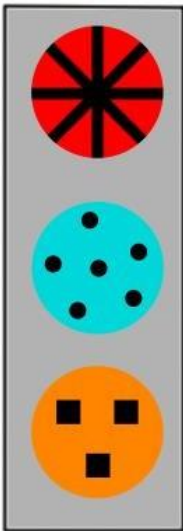

Ряды

Назови каждый второй символ.

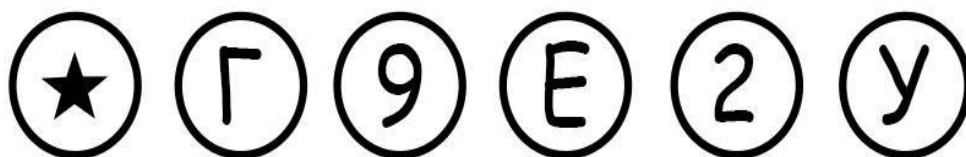
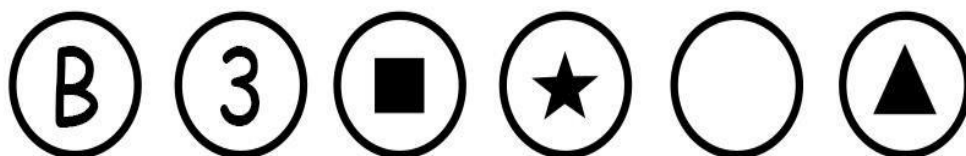
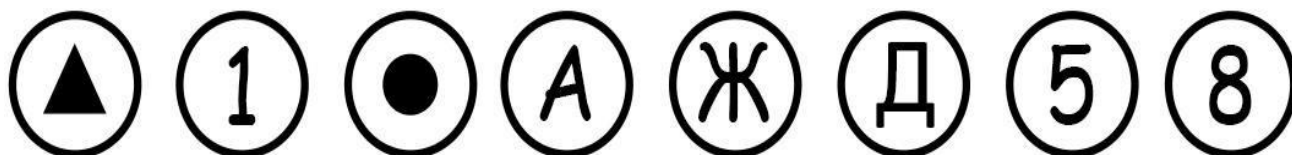

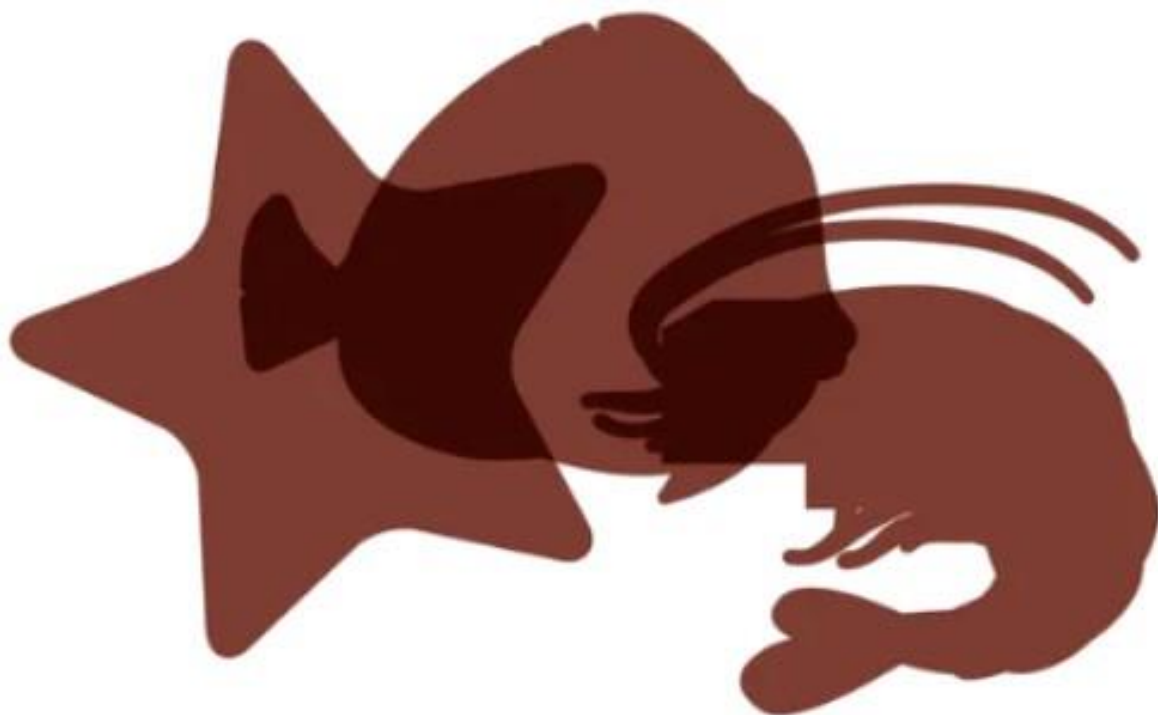

Детская Нейропсихология
https://vk.com/club_neuropsycholog

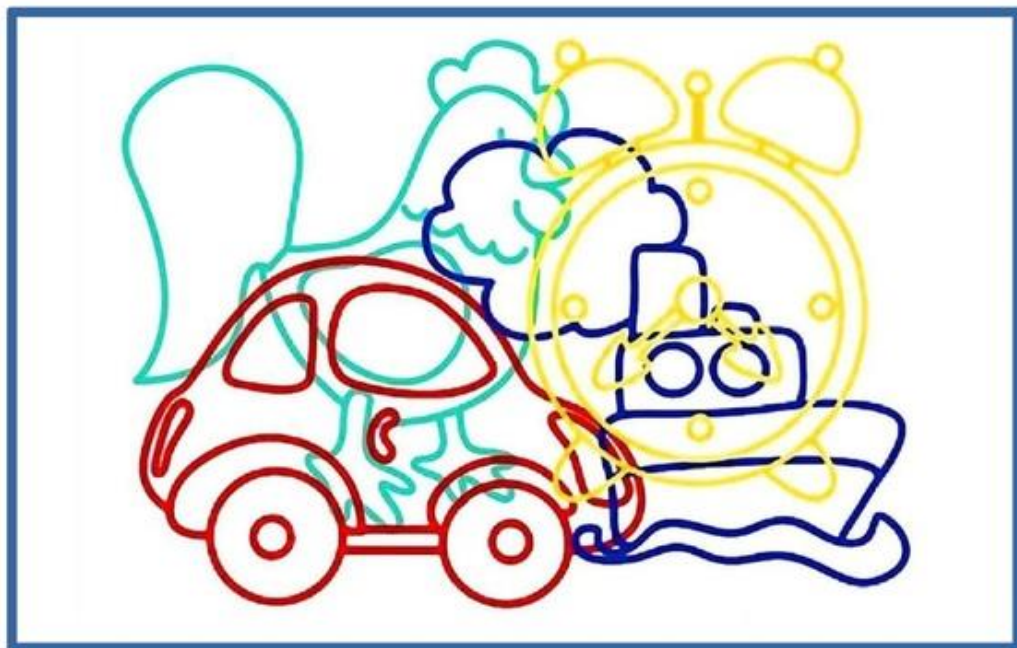
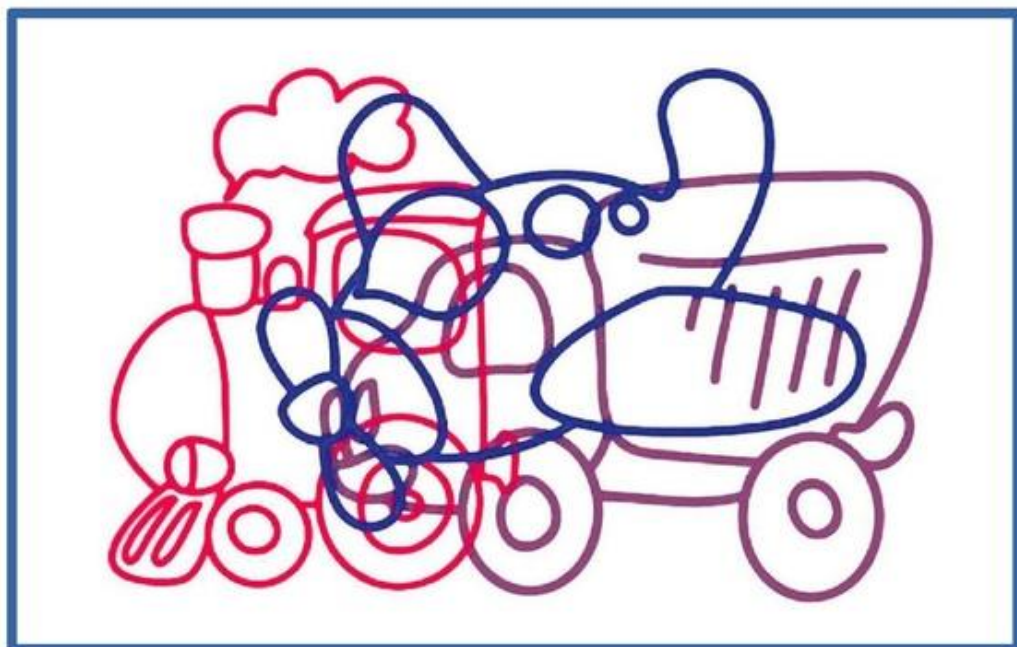

Детская Нейропсихология 
https://vk.com/club_neuropsycholog



Детская Нейропсихология
https://vk.com/club_neuropsycholog

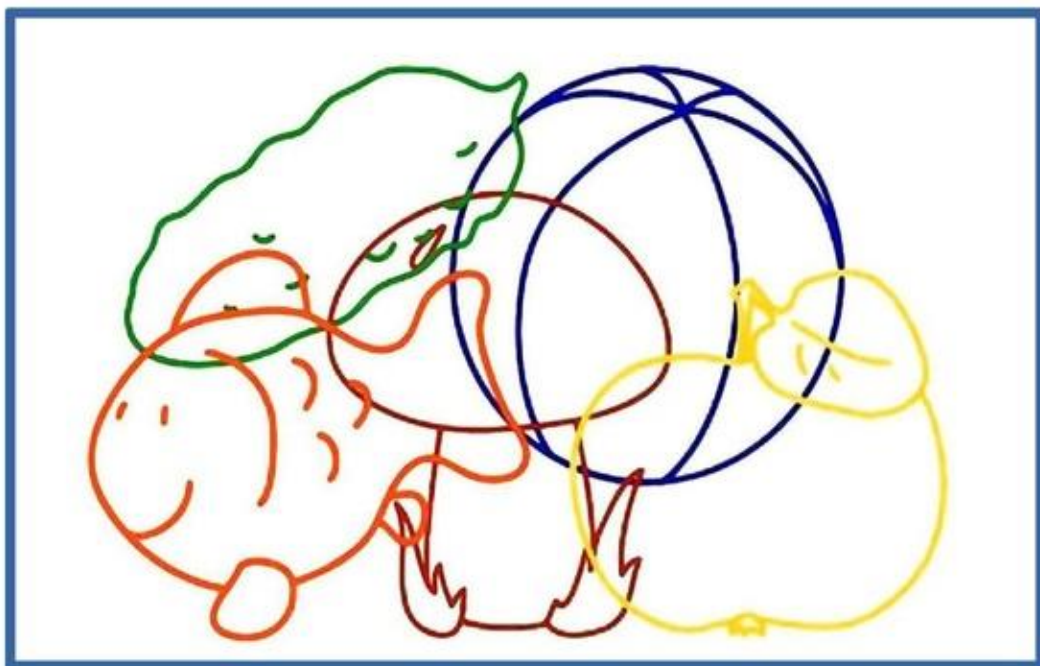
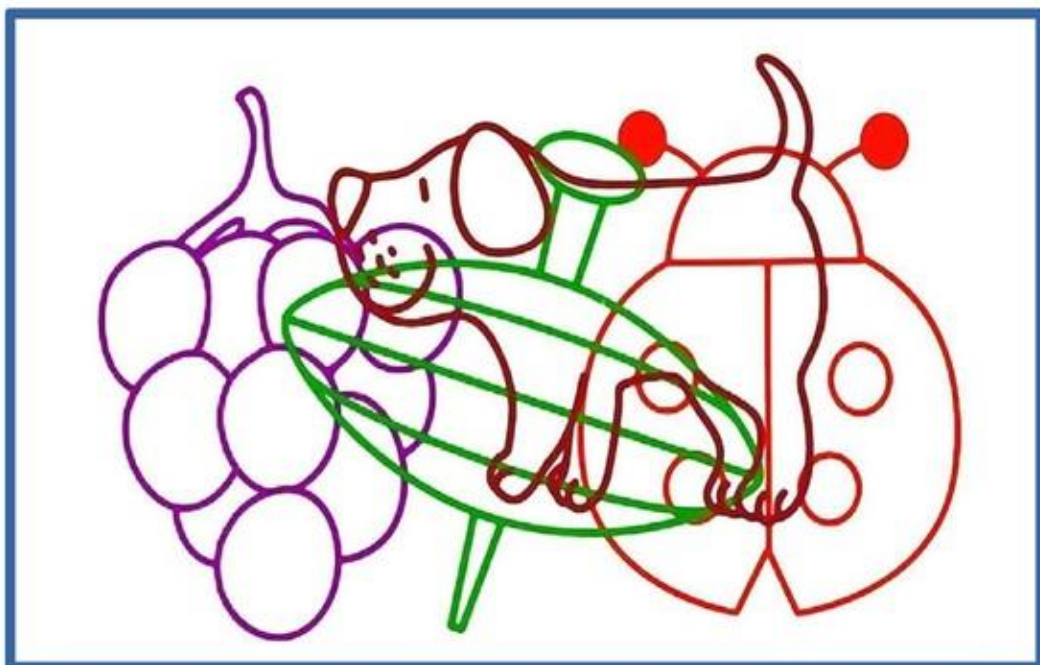

Детская Нейропсихология 
https://vk.com/club_neuropsycholog